

**GAMBAR JALAN
PEMBANGUNAN PAGAR PEMBATAS ASET TANAH LAN BANJARBARU
TAHAP 2**

FOR TENDER

OKTOBER 2023

DAFTAR GAMBAR
PEMBANGUNAN PAGAR PEMBATAS ASET TANAH LAN BANJARBARU TAHAP 2
BANJARBARU, KALIMANTAN SELATAN
FOR TENDER

No	No GAMBAR	JUDUL GAMBAR	STATUS		
			R0	R1	R2
01	T-00	DAFTAR GAMBAR	25/10/23		
		PEKERJAAN JALAN			
02	T-01	PETA KONTUR TANAH	25/10/23		
03	T-02	LAYOUT RENCANA JALAN	25/10/23		
04	T-03	LONG SECTION JALAN 1	25/10/23		
05	T-04	LONG SECTION JALAN 2	25/10/23		
06	T-05	LONG SECTION JALAN 3	25/10/23		
07	T-06	LONG SECTION JALAN 4, 5 DAN 6	25/10/23		
08	T-07	CROSS SECTION JALAN 1	25/10/23		
09	T-08	CROSS SECTION JALAN 2	25/10/23		
10	T-09	CROSS SECTION JALAN 3	25/10/23		
11	T-10	CROSS SECTION JALAN 4, 5 DAN 6	25/10/23		
12	T-11	CROSS SECTION GUNDUKAN P.0	25/10/23		
13	T-12	CROSS SECTION GUNDUKAN P.1	25/10/23		
14	T-13	CROSS SECTION GUNDUKAN P.2	25/10/23		
15	T-14	CROSS SECTION GUNDUKAN P.3	25/10/23		
16	T-15	CROSS SECTION GUNDUKAN P.40	25/10/23		
17	T-16	CROSS SECTION GUNDUKAN P.41	25/10/23		
18	T-17	CROSS SECTION GUNDUKAN P.42	25/10/23		
19	T-18	CROSS SECTION GUNDUKAN P.43	25/10/23		
20	T-19	CROSS SECTION GUNDUKAN P.48	25/10/23		
21	T-20	CROSS SECTION GUNDUKAN P.49	25/10/23		
		PEKERJAAN GATE	25/10/23		
1	S-01	DENAH EXISTING	25/10/23		
2	S-02	TAMPAK PAGAR	25/10/23		
3	S-03	DETAIL POTONGAN A	25/10/23		
4	S-04	DETAIL PAGAR GALVANIS	25/10/23		

KETERANGAN / REMARKS

STATUS

Gambar jangan diskala, ikuti angka ukuran/dimensi yang tertera. Semua ukuran harus dicak di lapangan, setiap perbedaan yang ditemukan harus diberitahukan kepada Perencana dengan segera. Gambar ini harus dibaca dalam hubungannya dengan Spesifikasi Perencanaan dan Syarat-syarat Kontrak.

KEY PLAN

NO.	PERUBAHAN / REVISION	TGL/GATE	PARAF/SK

PEMILIK / OWNER

LAN RI
LEMBAGA ADMINISTRASI NEGARA
REPUBLIK INDONESIA
PAKET PEKERJAAN

PEMBANGUNAN PAGAR PEMBATAS
ASET TANAH LAN BANJARBARU
TAHAP 2

PEKERJA PEMBUAT KOMITMEN/PEKERJA KAWASAN KEGIATAN

M. Fahrurrozi B. Nasution
NIP. 19820709 200612 1 003
KONSULTAN REPERENCANAAN ARCHTECT CONSULTANT

PT. BINA MITRA WAHANA

Samsu_SE
Direktur

NAMA GAMBAR / DRAWING TITLE

SKALA / SCALE	REVISI / REVISION	KELOMPOK / ISSUED FOR
1:1	0	
No. LEMBAR / TOTAL SHEET	KODE GAMBAR / DRAWING CODE	NO. GAMBAR / DRAWING NO.
26	T-00	01

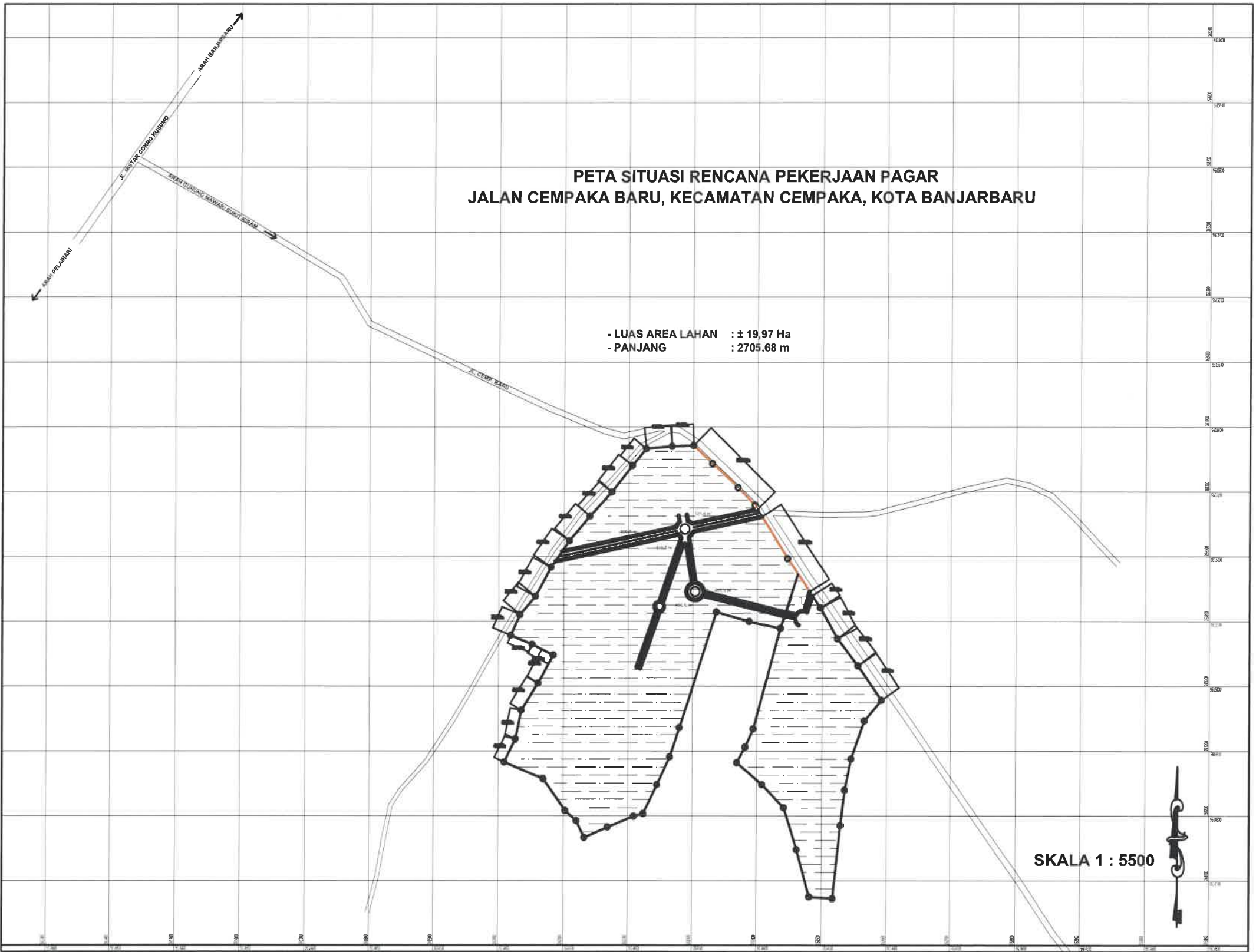

PETA KONTUR TANAH
SKALA, 1 : 2000

KETERANGAN / REMARKS

DATA:
Gambar jangan diskala, ikuti angka ukuran/dimensi yang tertera
Semua ukuran harus dicetak di lapangan, setiap perbedaan yang
diambil harus diberitahukan kepada Perencana dengan segera.
Gambar ini harus dibaca dalam hubungannya dengan Spesifikasi
Pencapaian dan Syarat-syarat Kontrak.

REVISI:

NO.	PERUBAHAN / REVISION	TGL DATE	PAMFISIA

PEMILIK / OWNER



LEMBAGA ADMINISTRASI NEGARA
REPUBLIK INDONESIA
PAKET PEKERJAAN

PEMBANGUNAN PAGAR PEMBATAS
ASET TANAH LAN BANJARBARU
TAHAP 2

M. Fahrurrozza, Insulation
ID. 198207031000912 1 003

PT. BINA MITRA WAHANA

[Signature]
Samo, SE
Direktur

NAMA GAMBAR / DRAWING TITLE

SKALA / SCALE	REVISI / REVISION	BERHANTUKAN / ISSUED FOR
1 : 5500	-	-
NO. LEMBAR / TOTAL SHEET	KODE GAMBAR / DRAWING CODE	NO. GAMBAR / DRAWING NO.
26	T-01	02

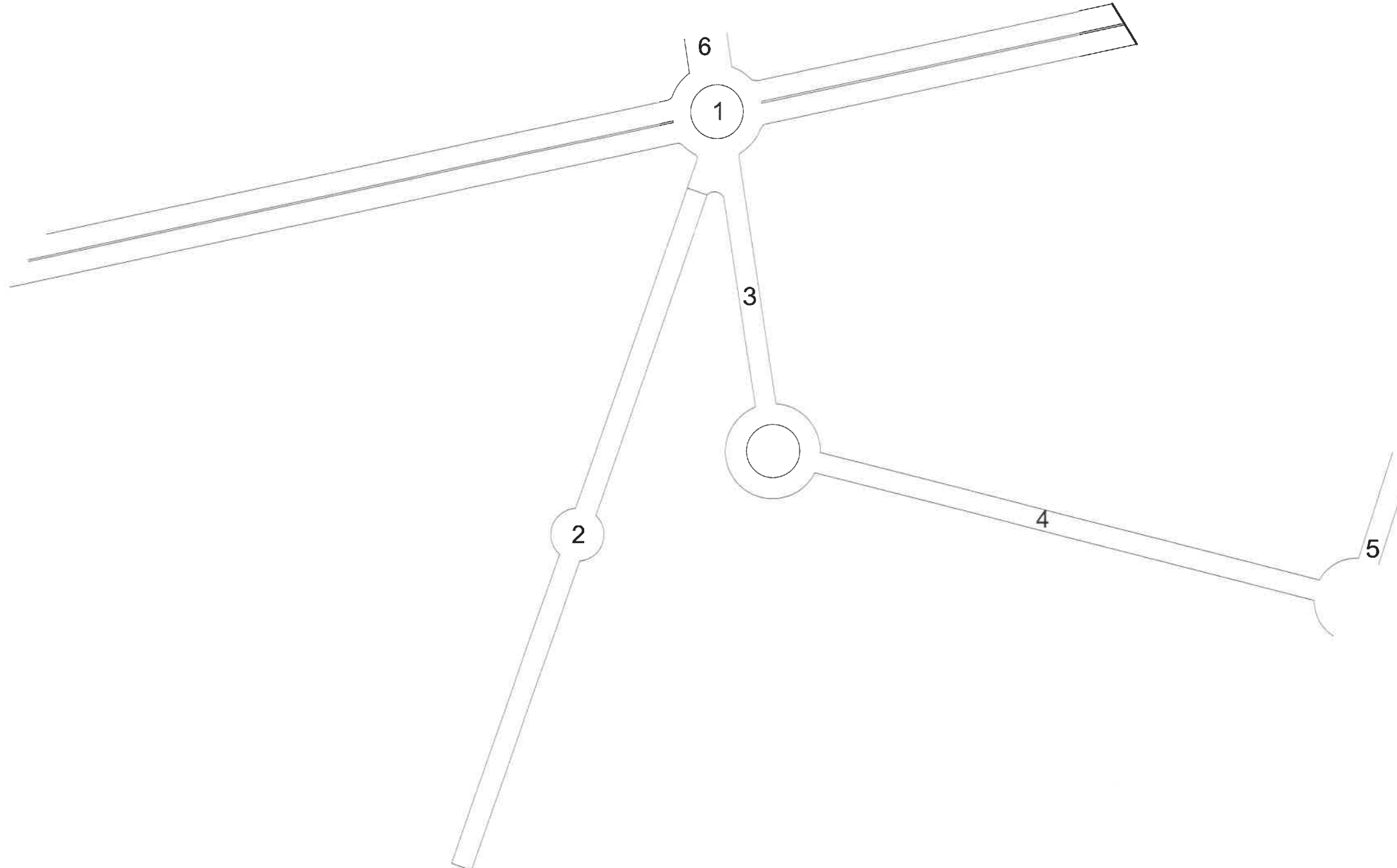

LAYOUT RENC. JALAN

SKALA, 1 : 1500



KETERANGAN / REMARKS

CATATAN
Gambar jangan diskala, ikut angka ukurandimensi yang tertera. Semua ukuran harus dicek di lapangan, selai perbedaan yang dibenarkan harus diperbaiki kepada Pemicara dengan segera. Gambar ini harus dibaca dalam hubungannya dengan Spesifikasi Persyaratan dan Syarat-syarat Kerja.

NO.	PERUBAHAN / REVISION	TGL. DATE	PARAF / SIGNA

PEMILIK / OWNER

 LEMBAGA ADMINISTRASI NEGARA
 REPUBLIK INDONESIA
 PAKET PEKERJAAN

PEMBANGUNAN PAGAR PEMBAST ASET TANAH LAN BANJARBARU
 TAHAP 2

PEMILIH PEMBUAT KOMITMEN / PENYAJI JAWAB KEAGAHAN



 M. Ahnurohri Nasution
 NIP. 19820709 200312 1003
 KONSULTAN PERENCANAAN ARSITEKT CONSULTANT

PT. BINA MITRA WAHANA

 Sarwo SE
 Direktur

NAMA GAMBAR / DRAWING TITLE

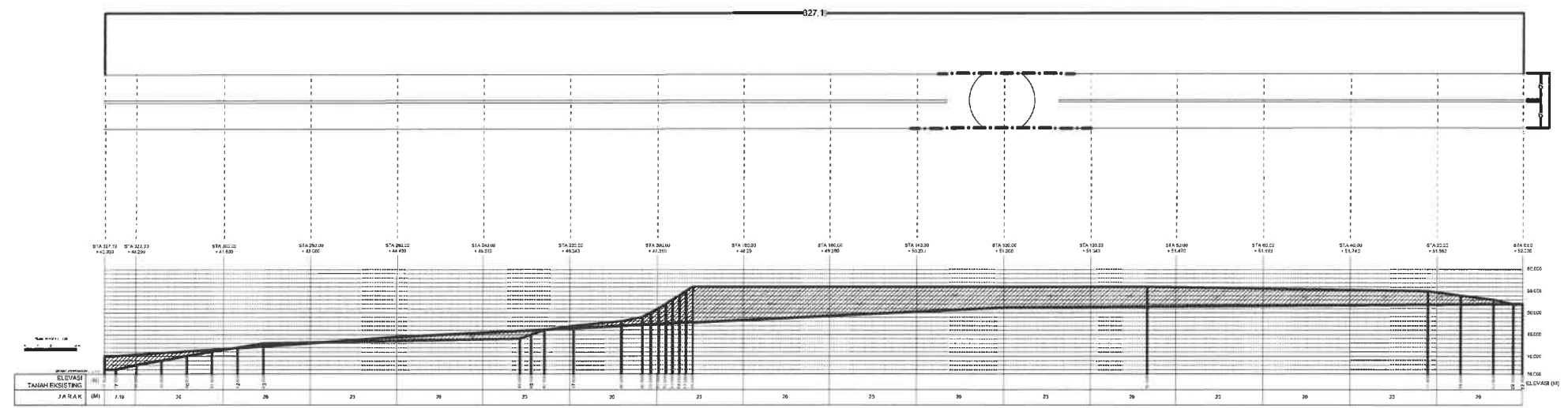
SKALA / SCALE	REVISI / REVISION	BERLUTUHAN / ISSUED FOR
1 : 1500		
JML. LEMBAR / TOTAL SHEET	KODE GAMBAR / DRAWING CODE	NO. GAMBAR / DRAWING NO.
26	T-02	03



KETERANGAN / REMARKS

CATATAN
Gambar/jenis diska, ikut angka ukuran/dimensi yang tertera.
Simbol ukuran harus dicik di lapangan, setiap perbedaan yang
ditemukan harus diberitahukan kepada Perencana dengan segera.
Gambar ini harus dibaca dalam hubungannya dengan Spesifikasi
Perencanaan dan Syarat-syarat Konstruksi.

NO.	PERUBAHAN / REVISION	TGL. DATE	PARAF/LOGO

PEMILIK / OWNER



PEMBANGUNAN PAGAR PEMBATAS
ASET TANAH LAN BANJARBARU
TAHAP 2



PT. BINA MITRA WAHANA

Sarno, SE
Direktur

NAMA GAMBAR / DRAWING TITLE

SKALA / SCALE	REVISI / REVISION	BERTUKAR / ISSUED FOR
1:1300	-	-
JML. LEMBAR / TOTAL SHEET	KODE GAMBAR / DRAWING CODE	NO. GAMBAR / DRAWING NO.
26	T-03	04

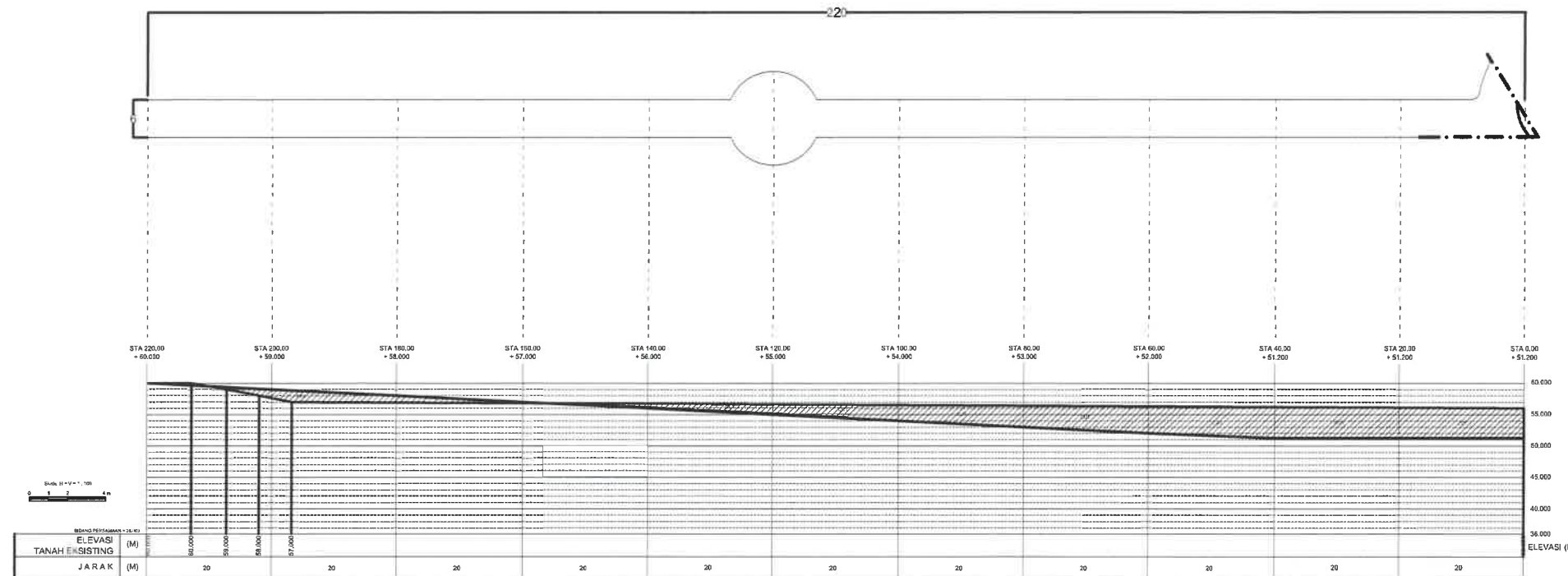

LONG SECTION JALAN 2

SKALA, 1 : 1300

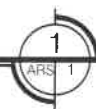

KETERANGAN / REMARKS			
CATATAN			
Gambar-jangan diikata, kull angka ukurandimensi yang tertore Semus ukuran harus diok di lapangan, setiap perbidaan yang dibetukan harus diberitahukan kepada Perencana dengan seper. Gambar ini harus dibaca dalam hubungannya dengan Spesifikasi Pekerjaan dan Syarat-syarat Kerja.			
KEYPLAN			
NO.	PERUBAHAN / REVISION	TGLDATE	AKAWISI

PEMILIK / OWNER

PEMBANGUNAN PAGAR PEMBATAS ASET TANAH LAN BANJARBARU TAHAP 2

ABAT / GEMBUAT KOMITMEN / PENANGGUNG JAWAB KEGIATAN

Samo, SE
Direktur

NAMA GAMBAR / DRAWING TITLE

SKALA / SCALE	REVISI / REVISION	PERINTUKAN / ISSUED FOR
1:1300		
JML LEMBAR / TOTAL SHEET	KODE GAMBAR / DRAWING CODE	NO. GAMBAR / DRAWING NO.
26	T-04	05

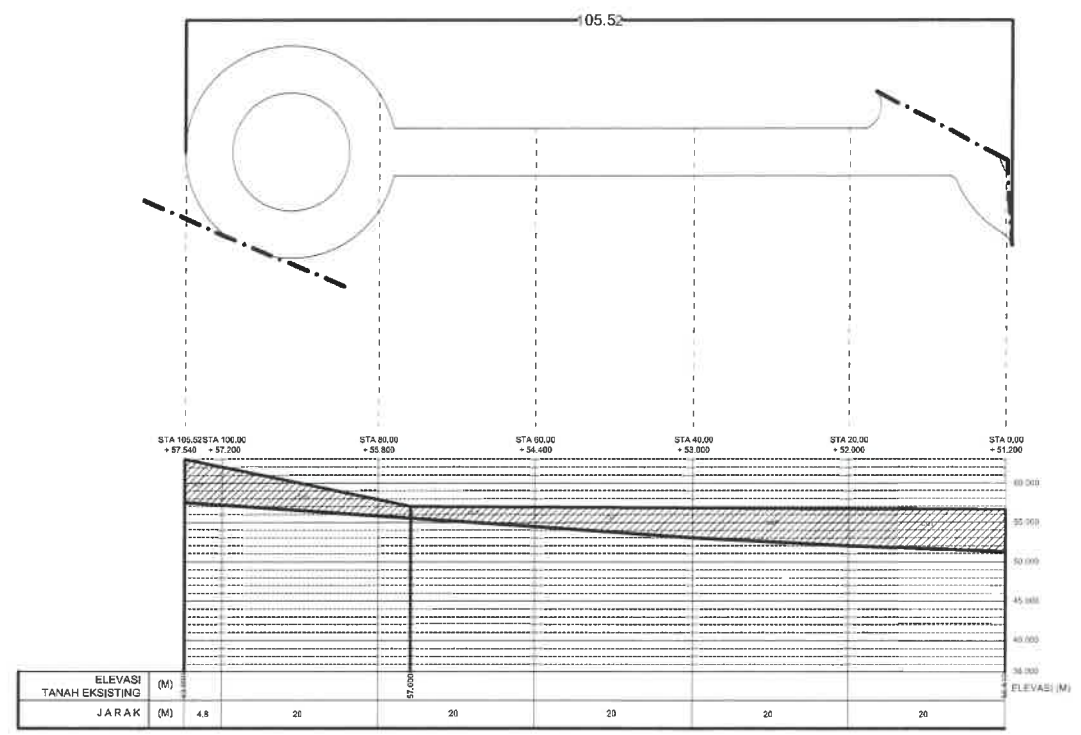

LONG SECTION JALAN 3

SKALA, 1 : 1300



KETERANGAN / REMARKS
CATATAN
Gambar jangan diskala, tulis angka ukuran/dimensi yang tertera. Semua ukuran harus dicetak di lapangan, setiap perbedaan yang ditemukan harus dibartuhkan kepada Perencana dengan segera. Gambar ini harus dibaca dalam hubungannya dengan Spesifikasi Perencanaan dan Syarat-syarat Konstruksi.

NO.	PERUBAHAN / REVISION	TGL/DATE	PARAF/SIGN

PEMILIK / OWNER
LAN RI
LEMBAGA ADMINISTRASI NEGARA
REPUBLIK INDONESIA
PAKET PEKERJAAN

PEMBANGUNAN PAGAR PEMBATAS
ASET TANAH LAN BANJARBARU
TAHAP 2

PERLUKUT PERLUKUT KEMENTERIAN PENANGGULUNG JAWAB KEGIATAN
[Signature]
Fahri, R. Indarion
No. 19820709 200842/1 003
KONSULTAN PERENCANAAN ARSITEKTUR DAN INSINYUR

LEMBAGA INFRATRA WAHANA
[Signature]
Samo, SE
Direktur

NAMA GAMBAR / DRAWING TITLE

SKALA / SCALE	REVISI / REVISION	BERUNTUNAN / ISSUED FOR
1 : 1300		

JML. LEMBAR / TOTAL SHEET	KODE GAMBAR / DRAWING CODE	NO. GAMBAR / DRAWING NO.
26	T-05	06

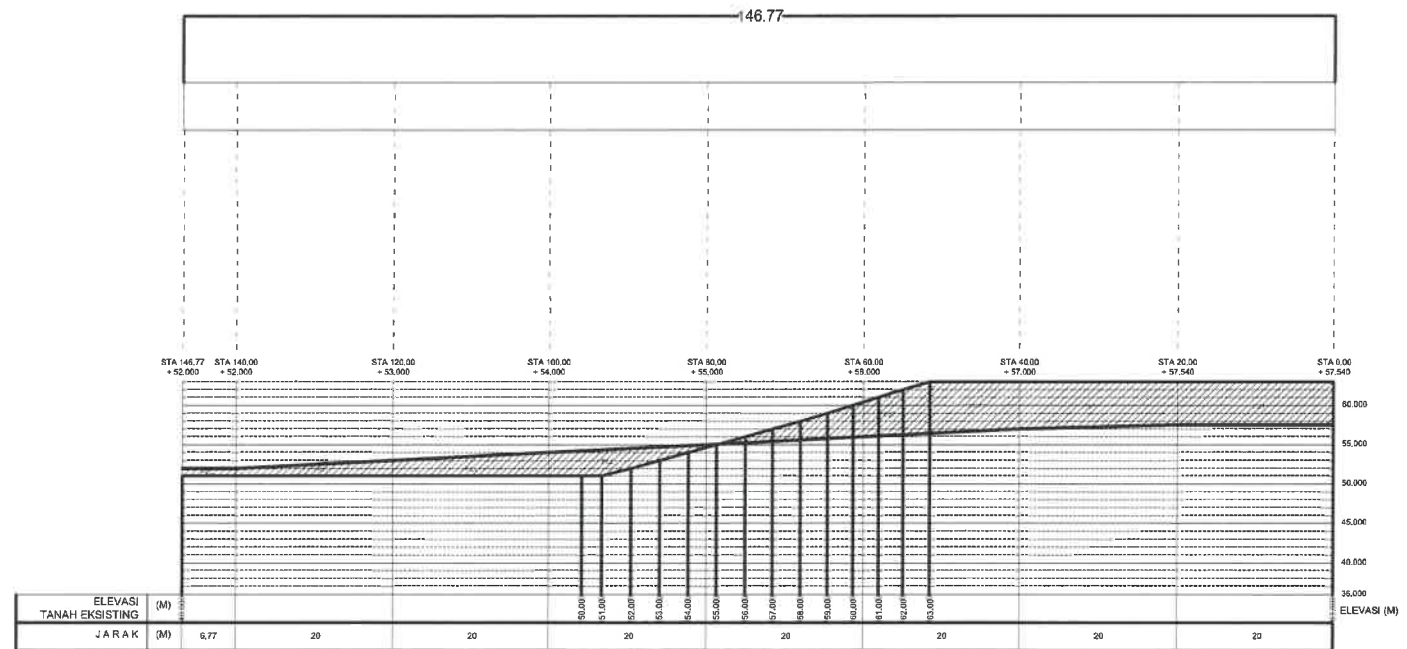

LONG SECTION JALAN 4

SKALA, 1 : 1300

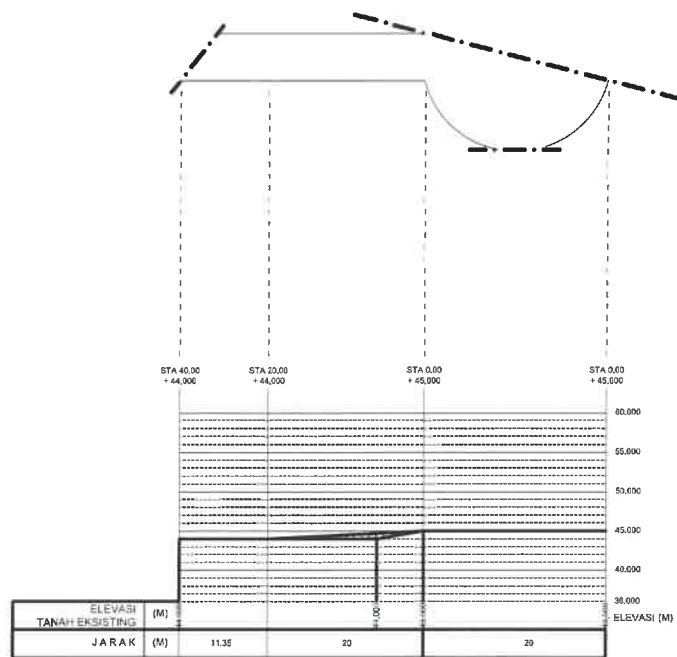

LONG SECTION JALAN 5

SKALA, 1 : 1300

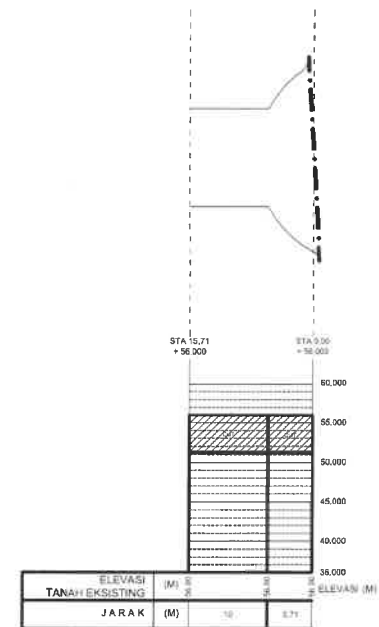

LONG SECTION JALAN 6

SKALA, 1 : 1300



KETERANGAN / REMARKS			
CATATAN Gambar jangan diaksai, ikuti angka ukuran/dimensi yang tertera Semua ukuran harus dicik di lapangan, setiap perbedaan yang ditemukan harus dilaporkan kepada Perencana dengan segera Gambar ini harus dibaca dalam hubungannya dengan Spesifikasi Perencanaan dan Syarat-syarat Kontrak			
REVISI			
NO.	PERUBAHAN / REVISION	TGL/DATE	PABM/ISD
PEMILIK / OWNER			
LEMBAGA ADMINISTRASI NEGARA REPUBLIK INDONESIA			
PAKET PEKERJAAN			
PEMBANGUNAN PAGAR PEMBATA ASET TANAH LAN BANJARBARU TAHAP 2			
Sarno, SE Direktur			
NAMA GAMBAR / DRAWING TITLE			
SKALA / SCALE	REVISI / REVISION	BERUNTUKAN / ISSUED FOR	
1 : 1300			
JML. LEMBAR / TOTAL SHEET	KODE GAMBAR / DRAWING CODE	NO. GAMBAR / DRAWING NO.	
26	T-06	07	

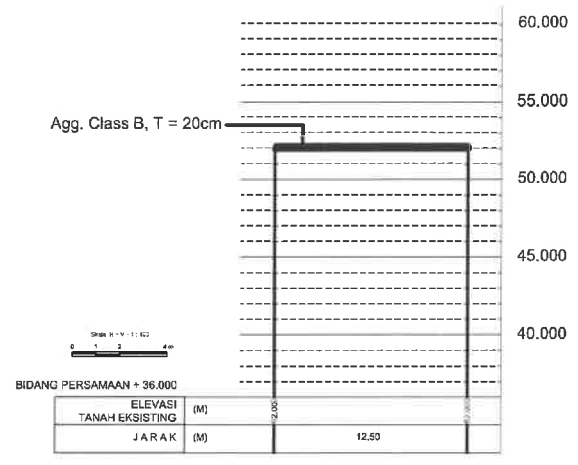

CROSS SECTION JALAN 1 STA 0.00
SKALA , 1 : 200

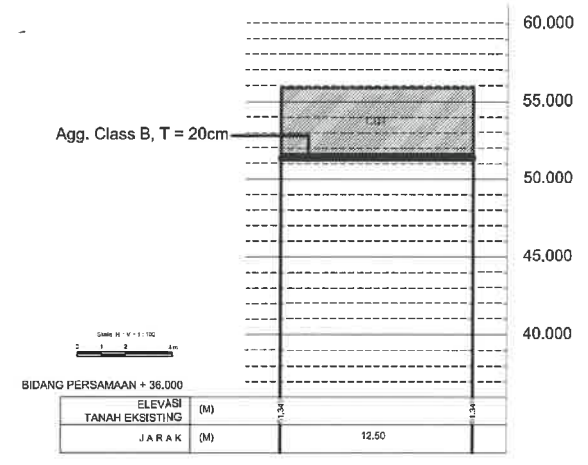

CROSS SECTION JALAN 1 STA 100
SKALA , 1 : 200

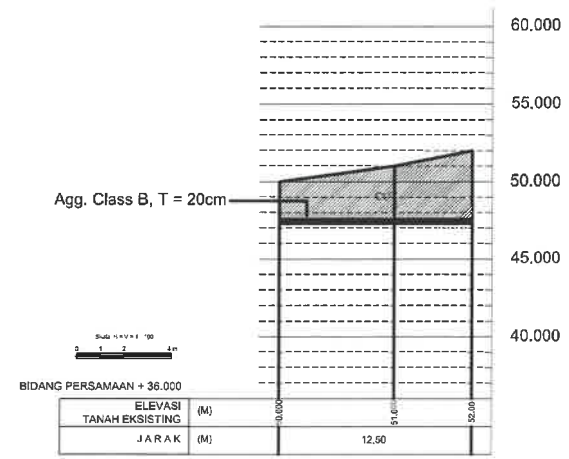

CROSS SECTION JALAN 1 STA 200
SKALA , 1 : 200

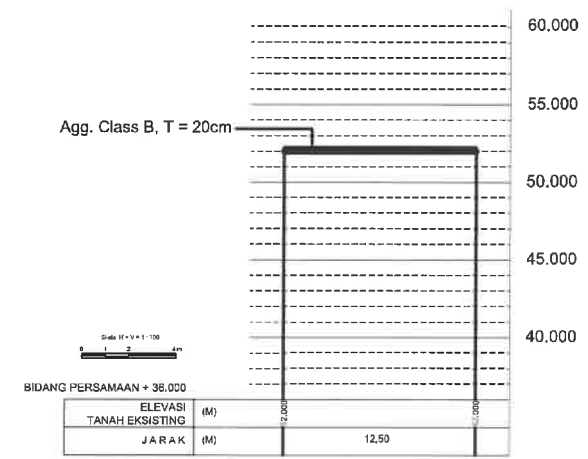

CROSS SECTION JALAN 1 STA 327.19
SKALA , 1 : 200

<small>KETERANGAN / REMARKS</small>		
<small>LATIHAN</small>		
<small>Gambar jangan diskala, Ruti angka ukuran/dimensi yang tertera. Semua ukuran harus dicik di lapangan, setiap perbedaan yang ditemukan harus diantukan kepada Perencana dengan nyata. Gambar ini harus dibaca dalam hubungannya dengan Spesifikasi Perencanaan dan Syarat-syarat Kontrak.</small>		
<small>KEY PLAN</small>		
<small>NO.</small>	<small>PERUBAHAN / REVISION</small>	<small>TGL DATE</small> <small>PARAF SIGN</small>
<small>PEMILIK / OWNER</small>		
 LAN RI KEMENTERIAN KEMENTERIAN DALAM NEGERI LEMBAGA ADMINISTRASI NEGARA REPUBLIK INDONESIA		
<small>PAKET PEKERJAAN</small>		
PEMBANGUNAN PAGAR PEMBATAS ASET TANAH LAN BANJARBARU TAHAP 2		
 <small>PEMILIH / PEMILIK KEGIATAN</small> <small>PEMILIH / PEKERJAAN KEGIATAN</small> M. Fauzi R. Nasution <small>NIP. 19820709-2009123-003</small> <small>KONSULTAN PERENCANA / ARCHITECT CONSULTANT</small> P.T. BINA MITRA WAHANA		
 Sarno SE Direktur		
<small>NAMA GAMBAR / DRAWING TITLE</small>		
<small>SKALA / SCALE</small>	<small>REVSI / REVISION</small>	<small>PERUBAHAN / ISSUED FOR</small>
1:200	-	-
<small>JML LEMBAR / TOTAL SHEET</small>	<small>KODE GAMBAR / DRAWING CODE</small>	<small>NO. GAMBAR / DRAWING NO.</small>
26	T-07	08

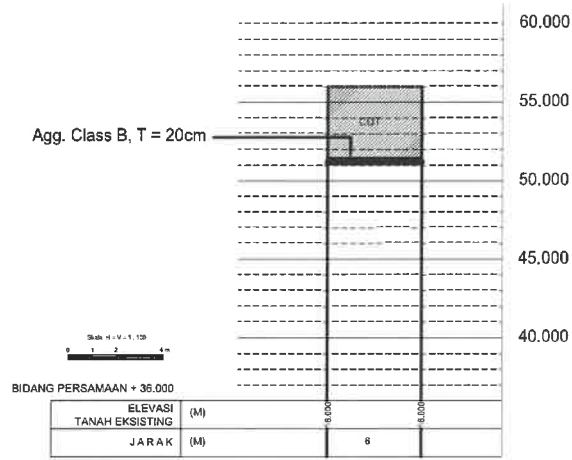

CROSS SECTION JALAN 2 STA 0.00
SKALA, 1 : 200

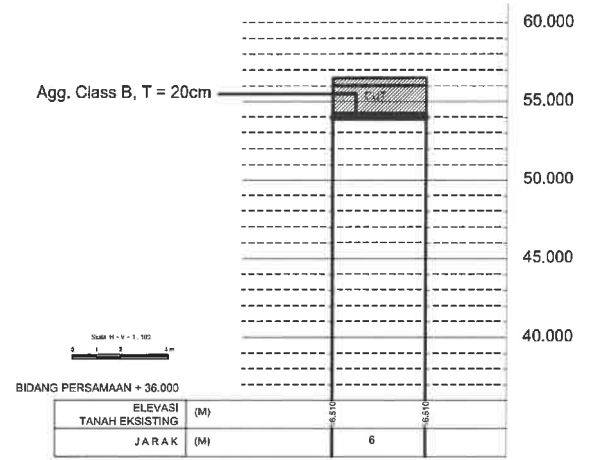

CROSS SECTION JALAN 2 STA 100
SKALA, 1 : 200

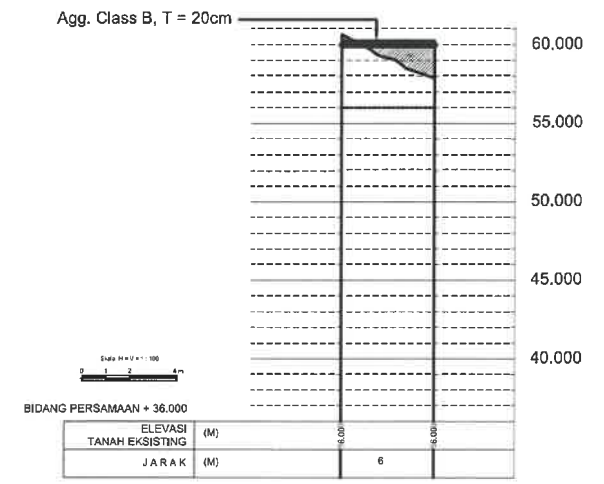

CROSS SECTION JALAN 2 STA 220
SKALA, 1 : 200

KETERANGAN / REMARKS

DATA
Gambar dengan skala, jika angka ukuran/dimensi yang tertera. Semua ukuran harus dicek di lapangan, setiap perbedaan yang ditemukan harus diberitahukan kepada Perencana dengan segera. Gambar ini harus dibaca dalam hubungannya dengan Spesifikasi Perencanaan dan Syarat-syarat Kontrak.

KEY PLAN

NO	PERUBAHAN / REVISION	TGL/DATE	PARAF/SDM

PEMILIK / OWNER

LEMBAGA ADMINISTRASI NEGARA
REPUBLIK INDONESIA

PAKET PEKERJAAN

PEMBANGUNAN PAGAR PEMBATAS
ASET TANAH LAN BANJARBARU
TAHAP 2

PEMILIH / PENGAWAS

M. Fahrurrozi R. Nasirudin
NIP. 19820709 200912 1 003

KONSULTAN/PERENCANA/ARCHITECT CONSULTANT

PT. BINA MITRA WAHANA

Samsu SE
Direktur

NAMA GAMBAR / DRAWING TITLE

SKALA / SCALE	REVISI / REVISION	PERUNTUKAN / ISSUED FOR
1 : 200	-	-
JML. LEMBAR / TOTAL SHEET	KODE GAMBAR / DRAWING CODE	NO. GAMBAR / DRAWING NO.
26	T-08	09

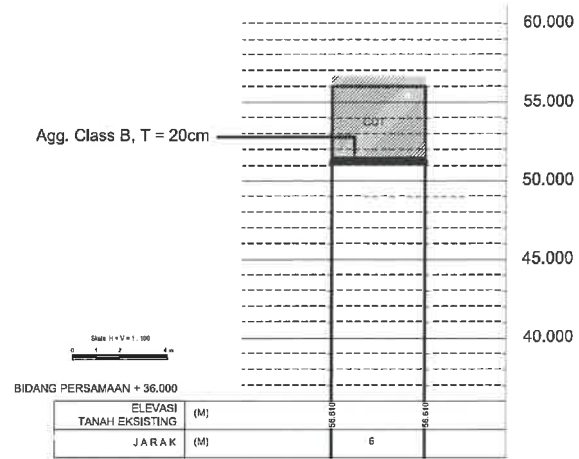

CROSS SECTION JALAN 3 STA 0.00

SKALA, 1 : 200

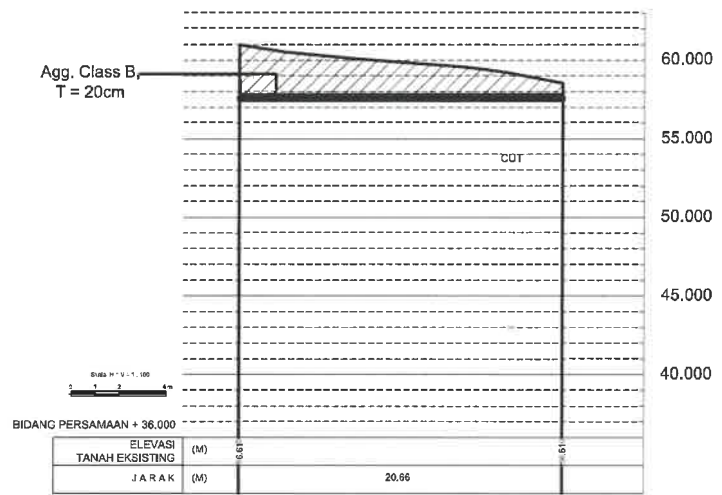

CROSS SECTION JALAN 3 STA 100

SKALA, 1 : 200

KETERANGAN / REMARKS

DATA
Gambar dengan skala, ikuti angka ukuran/dimensi yang tertera. Semua ukuran harus dicek di lapangan, setiap perbedaan yang ditemukan harus dibentangkan kepada Perencana dengan segera. Gambar ini harus dibaca dalam hubungannya dengan Spesifikasi Penanaman dan Syarat-syarat Kontrak.

REVISI

NO.	PERUBAHAN / REVISION	TGL DATE	PARAF/SDM

PEMILIK / OWNER

LEMBAGA ADMINISTRASI NEGARA
REPUBLIK INDONESIA
PAKET PEKERJAAN

PEMBANGUNAN PAGAR PEMBATA ASET TANAH LAN BANJARBARU TAHAP 2

REVISI
PEMILIK / PEMILIT KOMITMEN/PENANGGUNG JAWAB KEGIATAN

F. H. Nasution
NIP. 39920709 200912 1 003

PT. BINA MITRA WAHANA

Sarno, SE
Direktur

NAMA GAMBAR / DRAWING TITLE

SKALA / SCALE	REVISI / REVISION	BERLAKU / ISSUED FOR
1 : 200	0	
JML LEMBAR / TOTAL SHEET	KODE GAMBAR / DRAWING CODE	NO. GAMBAR / DRAWING NO.
26	T-09	10

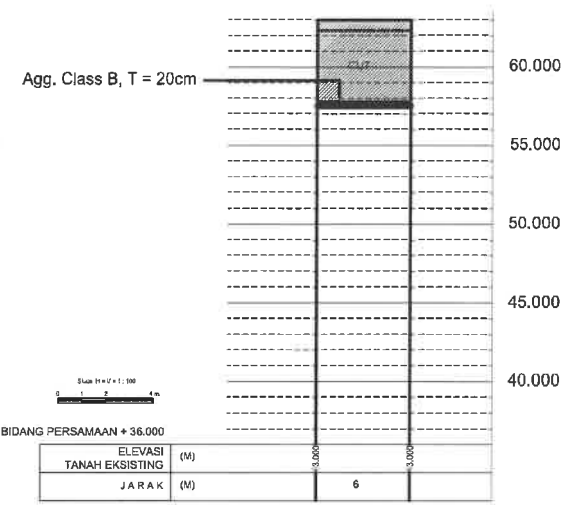

CROSS SECTION JALAN 4 STA 0.00

SKALA, 1 : 200

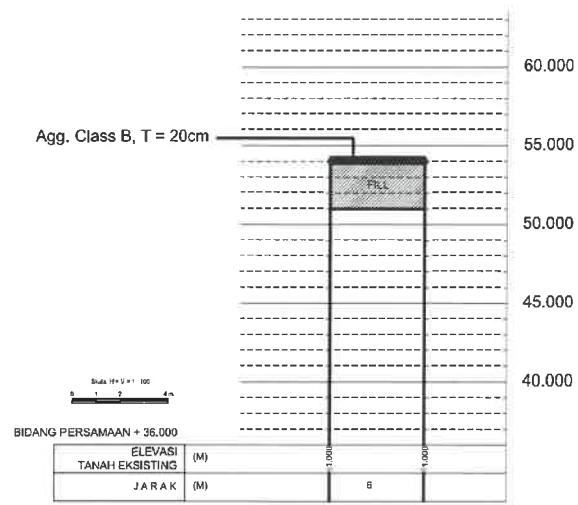

CROSS SECTION JALAN 4 STA 100

SKALA, 1 : 200

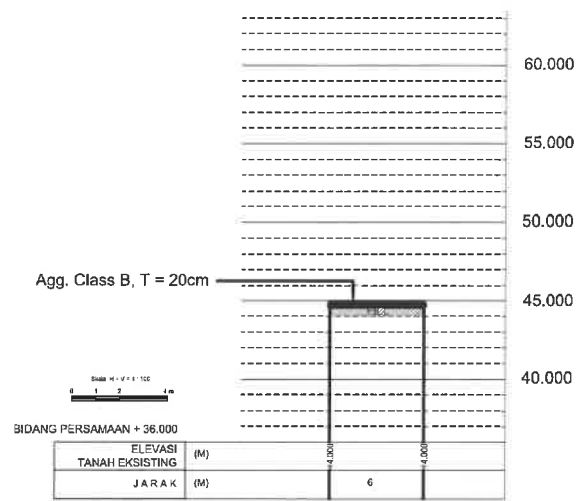

CROSS SECTION JALAN 5

SKALA, 1 : 200

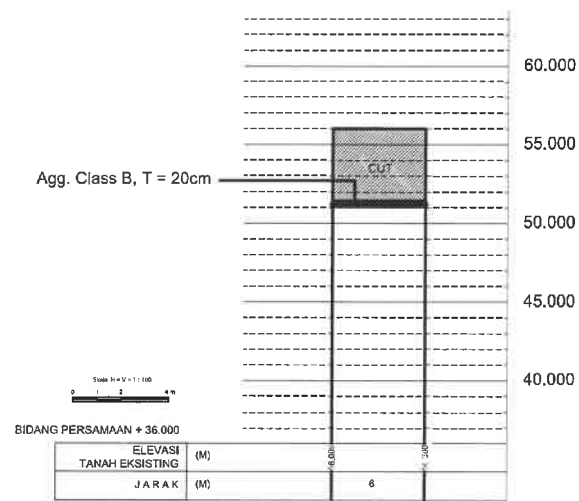

CROSS SECTION JALAN 6

SKALA, 1 : 200

KETERANGAN / REMARKS
 CATATAN
 Gambar jangan diskala, jika angka ukuran/dimensi yang tertera. Semua ukuran harus dicak di lapangan, setiap perbedaan yang diaman harus ditunjukkan kepada Perencana dengan segera. Gambar ini harus dibaca dalam hubungannya dengan Spesifikasi Perencanaan dan Syarat-syarat Kerja.

ID.	PERUBAHAN / REVISION	TELDATE	AM/BSG

ID.	PERUBAHAN / REVISION	TELDATE	AM/BSG

PEMILIK / OWNER

LEMBAGA ADMINISTRASI NEGARA
REPUBLIC INDONESIA

PAKET PEKERJAAN

PEMBANGUNAN PAGAR PEMBATAS
ASET TANAH LAN BANJARBARU
TAHAP 2

PEjabat Pembuat Komitmen/PENANGGUNG JAWAB KEBIAYAAN

Fahrurozi R. Nasution
NIP.19820709 200942 7 003



ARCHITECT CONSULTANT

PT. BINA MITRA WAHANA

Samo, SE
Direktur

NAMA GAMBAR / DRAWING TITLE

SKALA / SCALE	REVIS / REVISION	BERUNTUKAN / ISSUED FOR
1:200		
JML. LEMBAR / TOTAL SHEET	KODE GAMBAR / DRAWING CODE	NO. GAMBAR / DRAWING NO.
26	T-10	11

KET :  : FILL
 : CUT

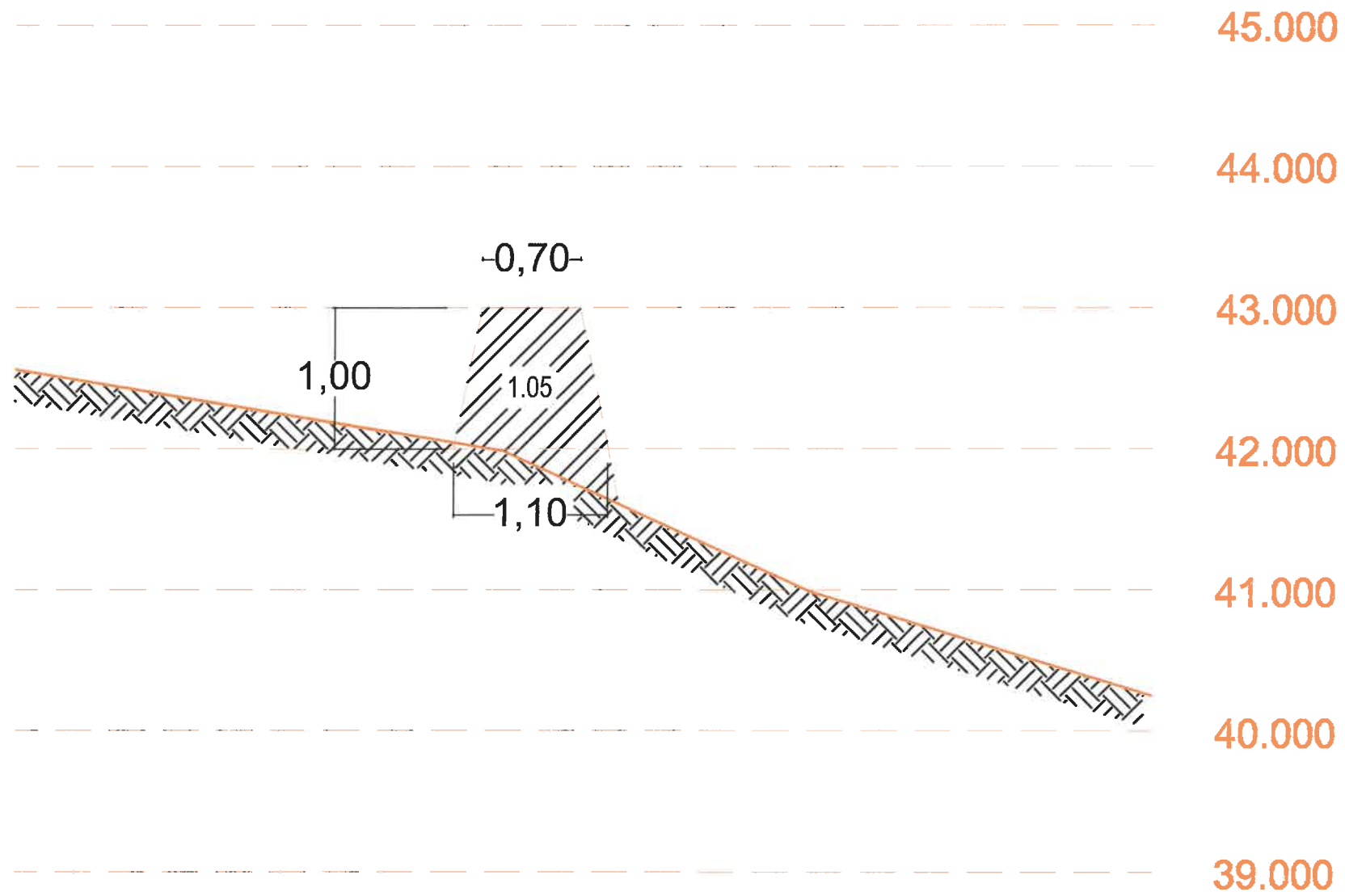

CROSS SECTION GUNDUKAN P.0

SKALA , 1 : 50

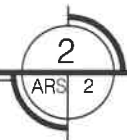

KETERANGAN / REMARKS																																																		
CATATAN Gambar jangan diskala, ikuti angka ukuran/dimensi yang tertera Semua ukuran harus dicek di lapangan, setiap perbedaan yang ditemukan harus dibenarkan kepada Perencana dengan segera Gambar ini harus dibaca dalam hubungannya dengan Spesifikasi Perencanaan dan Syarat-syarat Konstruksi.																																																		
<table border="1"> <thead> <tr> <th>NO.</th> <th>PERUBAHAN / REVISION</th> <th>TGL/DATE</th> <th>PARAF/ISSUE</th> </tr> </thead> <tbody> <tr><td> </td><td> </td><td> </td><td> </td></tr> <tr><td> </td><td> </td><td> </td><td> </td></tr> <tr><td> </td><td> </td><td> </td><td> </td></tr> <tr><td> </td><td> </td><td> </td><td> </td></tr> <tr><td> </td><td> </td><td> </td><td> </td></tr> <tr><td> </td><td> </td><td> </td><td> </td></tr> <tr><td> </td><td> </td><td> </td><td> </td></tr> <tr><td> </td><td> </td><td> </td><td> </td></tr> <tr><td> </td><td> </td><td> </td><td> </td></tr> <tr><td> </td><td> </td><td> </td><td> </td></tr> <tr><td> </td><td> </td><td> </td><td> </td></tr> </tbody> </table>			NO.	PERUBAHAN / REVISION	TGL/DATE	PARAF/ISSUE																																												
NO.	PERUBAHAN / REVISION	TGL/DATE	PARAF/ISSUE																																															
PEMILIK / OWNER																																																		
 LEMBAGA ADMINISTRASI NEGARA REPUBLIK INDONESIA PAKET PEKERJAAN																																																		
PEMBANGUNAN PAGAR PEMBATAS ASET TANAH LAN BANJARBARU TAHAP 2																																																		
 Faturrozi R. Nasution NIP. 19820709 200912 1 003 KONSULTAN PERENCANA / ARCHITECT CONSULTANT PT. GINA MITRA WAHANA																																																		
 Sarno, SE Direktur NAMA GAMBAR / DRAWING TITLE																																																		
<table border="1"> <thead> <tr> <th>SKALA / SCALE</th> <th>REVISI / REVISION</th> <th>BERLAKU / ISSUED FOR</th> </tr> </thead> <tbody> <tr> <td>1 : 50</td> <td>1</td> <td>1</td> </tr> <tr> <td>JML LEMBAR / TOTAL SHEET</td> <td>KODE GAMBAR / DRAWING CODE</td> <td>NO. GAMBAR / DRAWING NO.</td> </tr> <tr> <td>26</td> <td>T-11</td> <td>12</td> </tr> </tbody> </table>			SKALA / SCALE	REVISI / REVISION	BERLAKU / ISSUED FOR	1 : 50	1	1	JML LEMBAR / TOTAL SHEET	KODE GAMBAR / DRAWING CODE	NO. GAMBAR / DRAWING NO.	26	T-11	12																																				
SKALA / SCALE	REVISI / REVISION	BERLAKU / ISSUED FOR																																																
1 : 50	1	1																																																
JML LEMBAR / TOTAL SHEET	KODE GAMBAR / DRAWING CODE	NO. GAMBAR / DRAWING NO.																																																
26	T-11	12																																																

KET :  : FILL
 : CUT

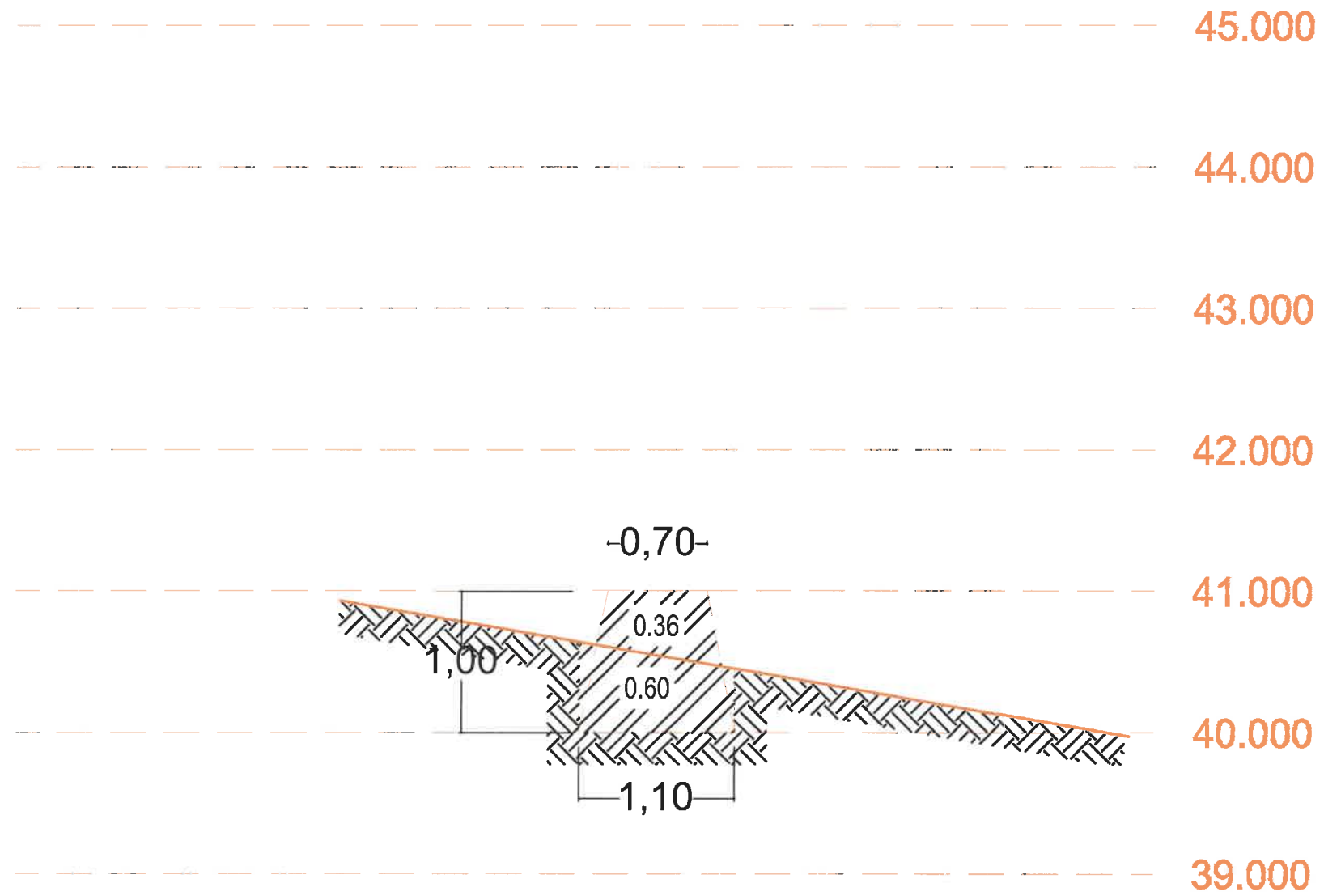

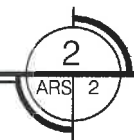

CROSS SECTION GUNDUKAN P.1

SKALA , 1 : 50



KETERANGAN / REMARKS			
CATATAN Gambar jangan diskaik, ukur angka ukuran/dimensi yang tertera. Semua ukuran harus diukur di lapangan, setiap perbedaan yang ditemukan harus dibicarakan kepada Pamanca dengan segera. Gambar ini harus dibaca dalam hubungannya dengan Spesifikasi Pekerjaan dan Syarat-syarat Kerja.			
NO. PERUBAHAN / REVISION TGL DATE PARAF/NAME			
PEMILIK / OWNER			
 LEMBAGA ADMINISTRASI NEGARA REPUBLIK INDONESIA PAKET PEKERJAAN			
PEMBANGUNAN PAGAR PEMBATA ASET TANAH LAN BANJARBARU TAHAP 2			
 M. Muburozi R. Nasubhin NIP. 19820709 2009101 003 YOGYAKARTA PERENCANAAN / ARCHITECT CONSULTANT PT. BINA MITRA WAHANA			
Sarno, SE Direktur			
NAMA GAMBAR / DRAWING TITLE			
SKALA / SCALE	REVISI / REVISION	PERANTARAN / ISSUED FOR	
1 : 50	1		
JML LEMBAR / TOTAL SHEET	KODE GAMBAR / DRAWING CODE	NO. GAMBAR / DRAWING NO.	
26	T-12	13	

KET :  : FILL
 : CUT

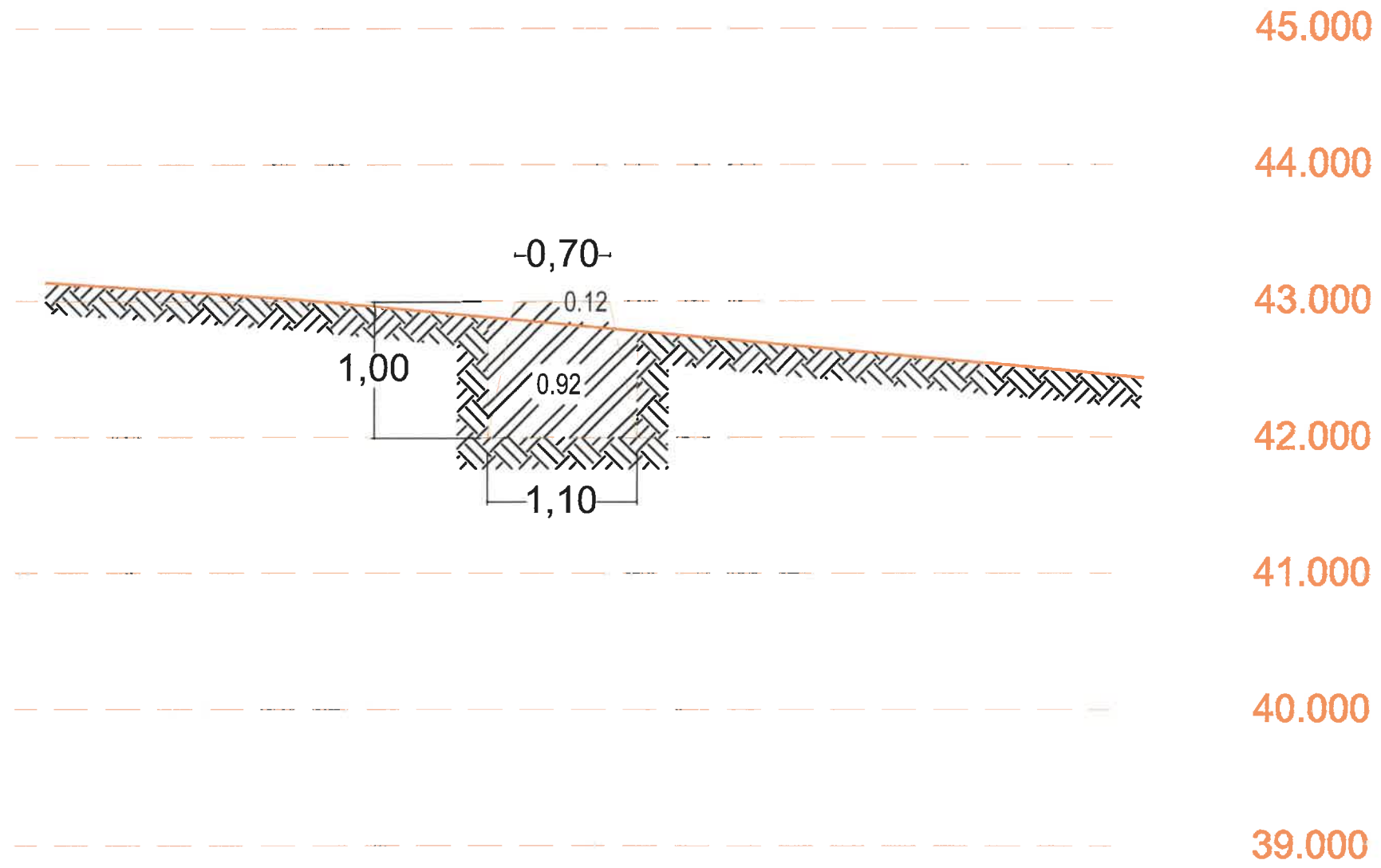

CROSS SECTION GUNDUKAN P.2

SKALA , 1 : 50

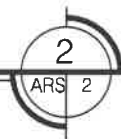

KETERANGAN / REMARKS
 CATATAN
 Gambar dengan skala, jika angka ukuran/dimensi yang tertera
 Semua ukuran harus diok di lapangan, setiap perbedaan yang
 ditemukan harus diberitahukan kepada Perencana dengan segera,
 Gambar ini harus dibaca dalam hubungannya dengan Spesifikasi
 Perencanaan dan Syarat-syarat Kontrak.

NO.	PERUBAHAN / REVISION	TGL/DATE	PARAF/SIGN

NO.	PERUBAHAN / REVISION	TGL/DATE	PARAF/SIGN

PEMILIK / OWNER

 LEMBAGA ADMINISTRASI NEGARA
 REPUBLIK INDONESIA
 PAKET PEKERJAAN

PEMBANGUNAN PAGAR PEMBATA
 ASET TANAH LAN BANJARBARU
 TAHAP 2

PELAKSANA PEMBUATAN / PENANGGUNG JAWAB KEGIATAN

 M. Fauzandi R. Nasution
 NIP. 19820709 200912 1 003
 KONSULTAN PERENCANAAN / ARCHITECT CONSULTANT

PT. BINA MITRA WAHANA

 Sarno, SE
 Direktur

NAMA GAMBAR / DRAWING TITLE

SKALA / SCALE	REVISI / REVISION	BERLAKU / ISSUED FOR
1 : 50		
JML LEMBAR / TOTAL SHEET	KODE GAMBAR / DRAWING CODE	NO. GAMBAR / DRAWING NO.
26	T-13	14

KET :  : FILL
 : CUT

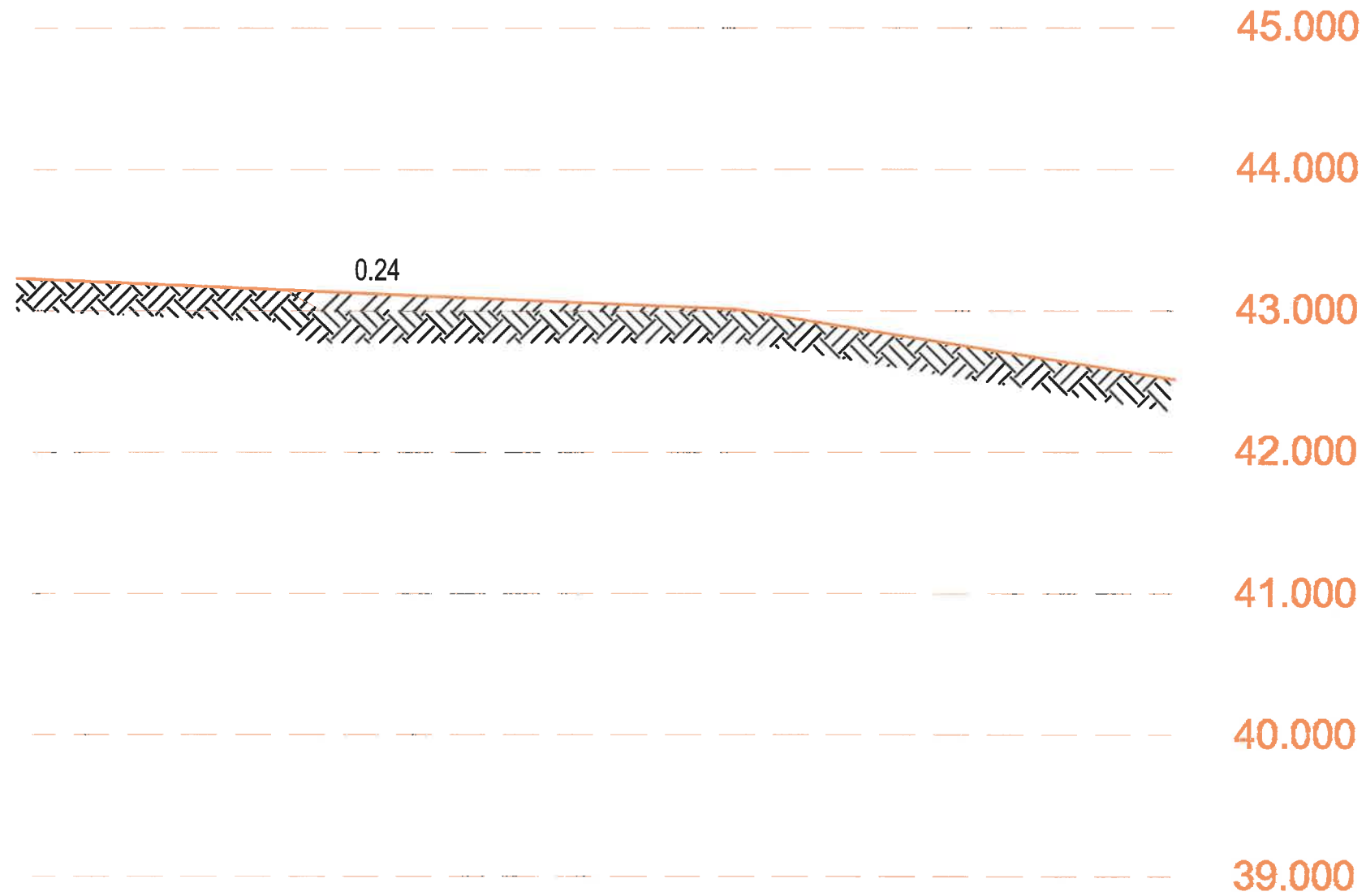

CROSS SECTION GUNDUKAN P.3

SKALA , 1 : 50

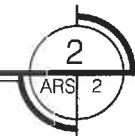

KETERANGAN / REMARKS			
<p>PERHATIAN</p> <p>Gambar dengan skala, huri angka ukuran/dimensi yang tertera. Semua ukuran harus dicat di lapangan, setiap perbedaan yang ditemukan harus diberitahukan kepada Perencana dengan segera. Gambar ini harus dibaca dalam hubungannya dengan Spesifikasi Perencanaan dan Syarat-syarat Kontrak.</p>			
REVISI			
NO.	PERUBAHAN / REVISION	TGL DATE	PARAF/RSK
PEMILIK / OWNER			
 <p>LEMBAGA ADMINISTRASI NEGARA REPUBLIC INDONESIA</p>			
PAKET PEKERJAAN			
<p>PEMBANGUNAN PAGAR PEMBATAS ASET TANAH LAN BANJARBARU TAHAP 2</p>			
PELAKSANA / PENYUSUN			
 <p>Fahruddin R. Nasution No. 19820709 200512 1 003 KONSULTAN PERENCANAAN / ARCHITECT CONSULTANT</p>			
PT. BINA MITRA WAHANA			
 <p>Sarno, SE Direktur</p>			
NAMA GAMBAR / DRAWING TITLE			
SKALA / SCALE	REVISI / REVISION	PERLUKUKAN / ISSUED FOR	
1 : 50			
JL. LEMBAR / TOTAL SHEET	KODE GAMBAR / DRAWING CODE	NO. GAMBAR / DRAWING NO.	
26	T-14	15	

KET :  : FILL
 : CUT

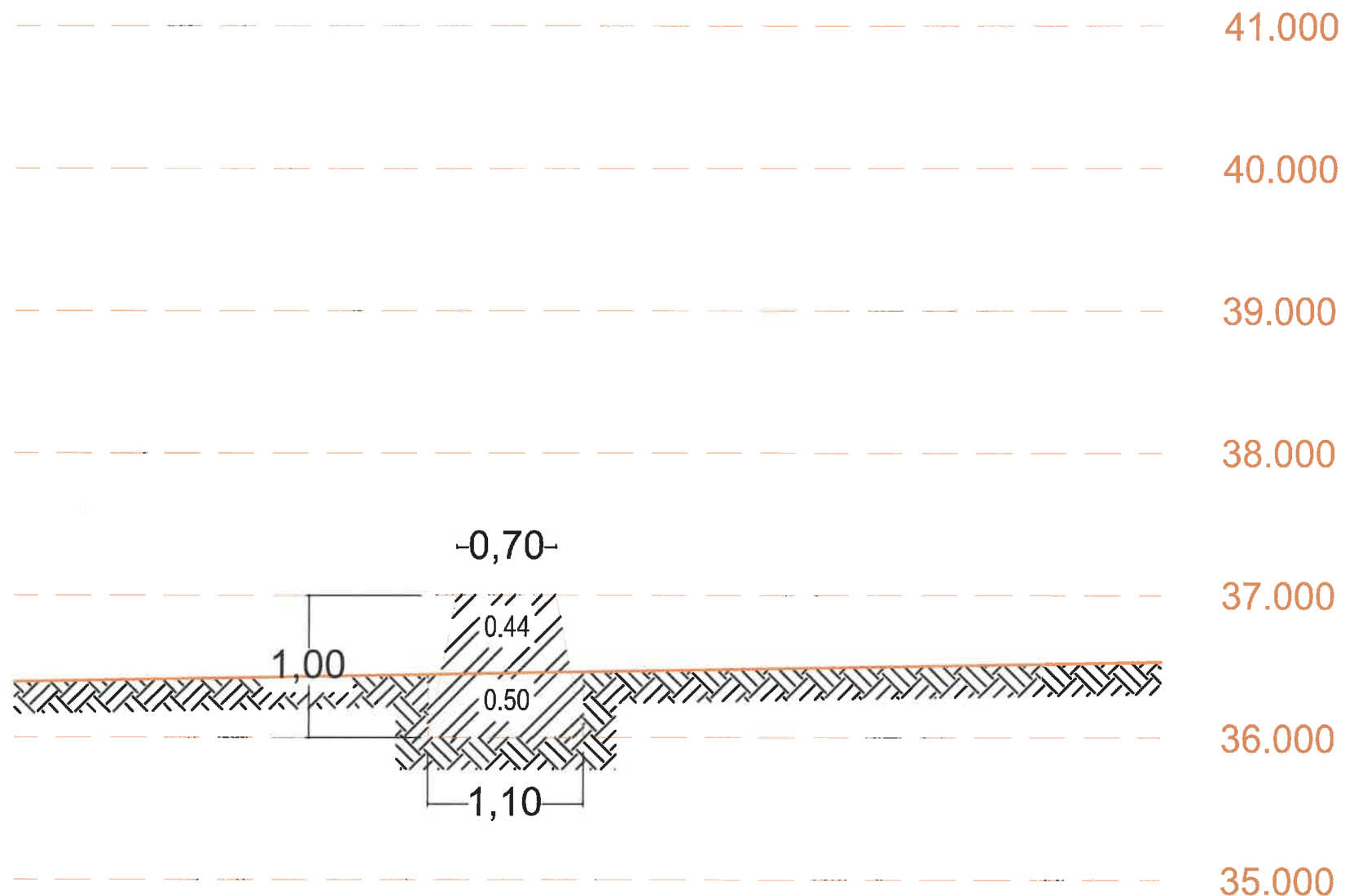

CROSS SECTION GUNDUKAN P.40

SKALA , 1 : 50



KETERANGAN / REMARKS			
<p>DATA:</p> <p>Gambar jangan diskala, ikut angka ukuran/dimensi yang tertera. Semua ukuran harus dicek di lapangan, setiap perbedaan yang ditemukan harus dibicarakan kepada Perencana dengan segera. Gambar ini harus dibaca dalam hubungannya dengan Spesifikasi Pekerjaan dan Syarat-syarat Kontrak.</p>			
REVISION			
ID.	PERUBAHAN / REVISION	TGL DATE	AWAS/ISIA
PEMILIK / OWNER			
 LEMBAGA ADMINISTRASI NEGARA REPUBLIK INDONESIA PAKET PEKERJAAN			
PEMBANGUNAN PAGAR PEMBATAS ASET TANAH LAN BANJARBARU TAHAP 2			
PEJABAT PEMBUAT KOMITMEN/PENANGGUNG JAWAB KEGIATAN  M. Fahrurrozi R. Nasution NIP. 19820709 20093 2 1 003 KONSULTAN PERENCANAAN / ARCHITECT CONSULTANT PT. BINA MITRA WAHANA			
NAMA GAMBAR / DRAWING TITLE SKALA / SCALE REVISI / REVISION BERTANGGUNG / ISSUED FOR - 1 1 1 . . NO. LEMBAR / TOTAL SHEET KODE GAMBAR / DRAWING CODE NO. GAMBAR / DRAWING NO.			
26	T-15	16	

KET :  : FILL
 : CUT

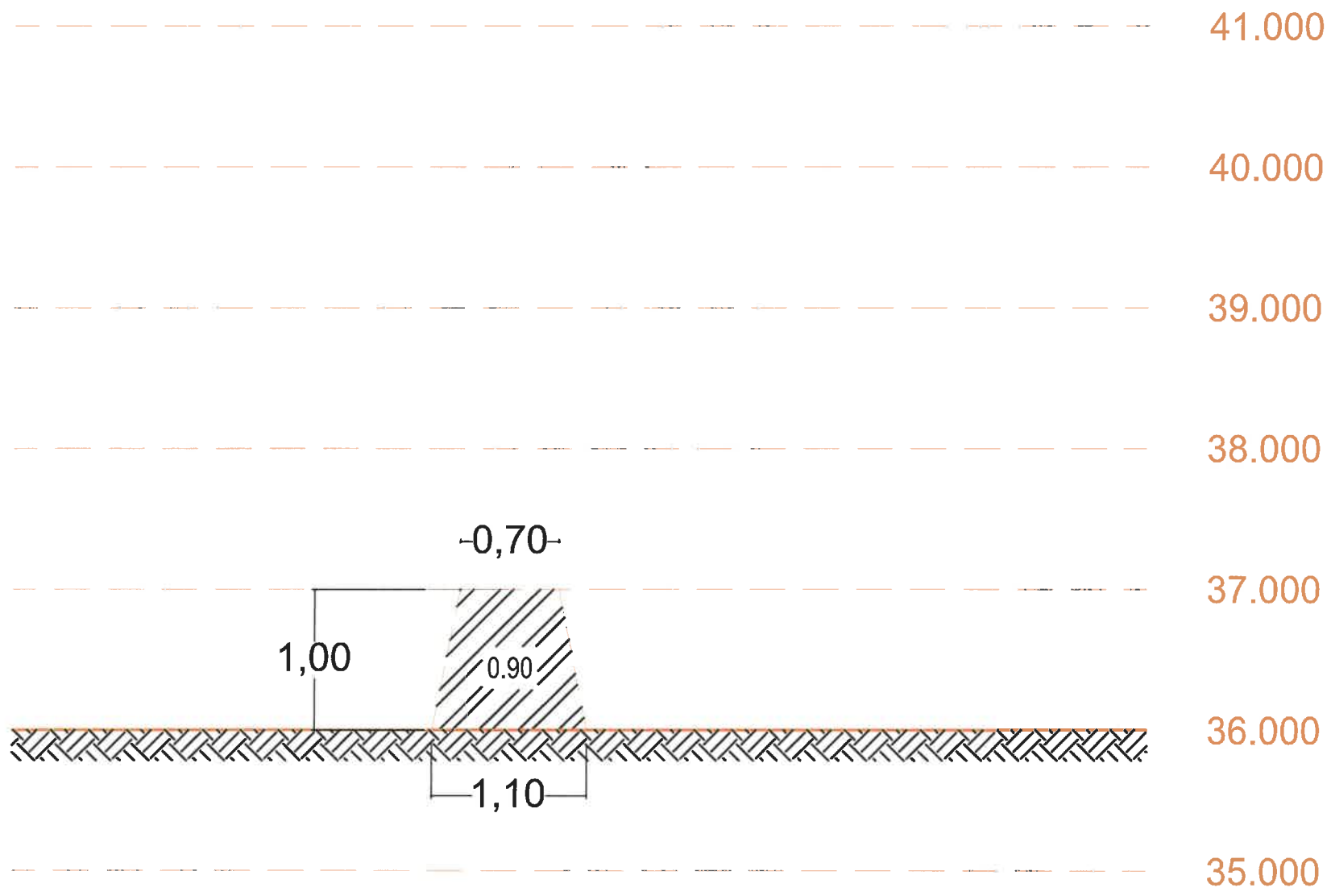

CROSS SECTION GUNDUKAN P.41

SKALA , 1 : 50

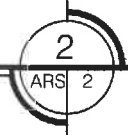

KETERANGAN / REMARKS			
<p>Catatan: Gambar jangan diskala, ikuti angka ukuran/dimensi yang tertera. Semua ukuran harus dicek di lapangan, setiap perbedaan yang ditemukan harus dilaporkan kepada Perencana dengan segera. Gambar ini harus dibaca dalam hubungannya dengan Spesifikasi Pekerjaan dan Syarat-syarat Teknik.</p>			
NO.	PERUBAHAN / REVISION	TGL/DATE	ARAFISIR
PEMILIK / OWNER			
 LEMBAGA ADMINISTRASI NEGARA REPUBLIK INDONESIA PAKET PEKERJAAN			
PEMBANGUNAN PAGAR PEMBATAS ASET TANAH LAN BANJARBARU TAHAP 2			
 PT. BINA MITRA WAHANA Konsultan Perencanaan, ARCHITECT CONSULTANT			
 Sarno, SE Direktur			
NAMA GAMBAR / DRAWING TITLE			
SKALA / SCALE	REVISI / REVISION	BERUNTUKAN / ISSUED FOR	
1 : 50			
JML LEMBAR / TOTAL SHEET	KODE GAMBAR / DRAWING CODE	NO. GAMBAR / DRAWING NO.	
26	T-16		17

KET:  : FILL
 : CUT

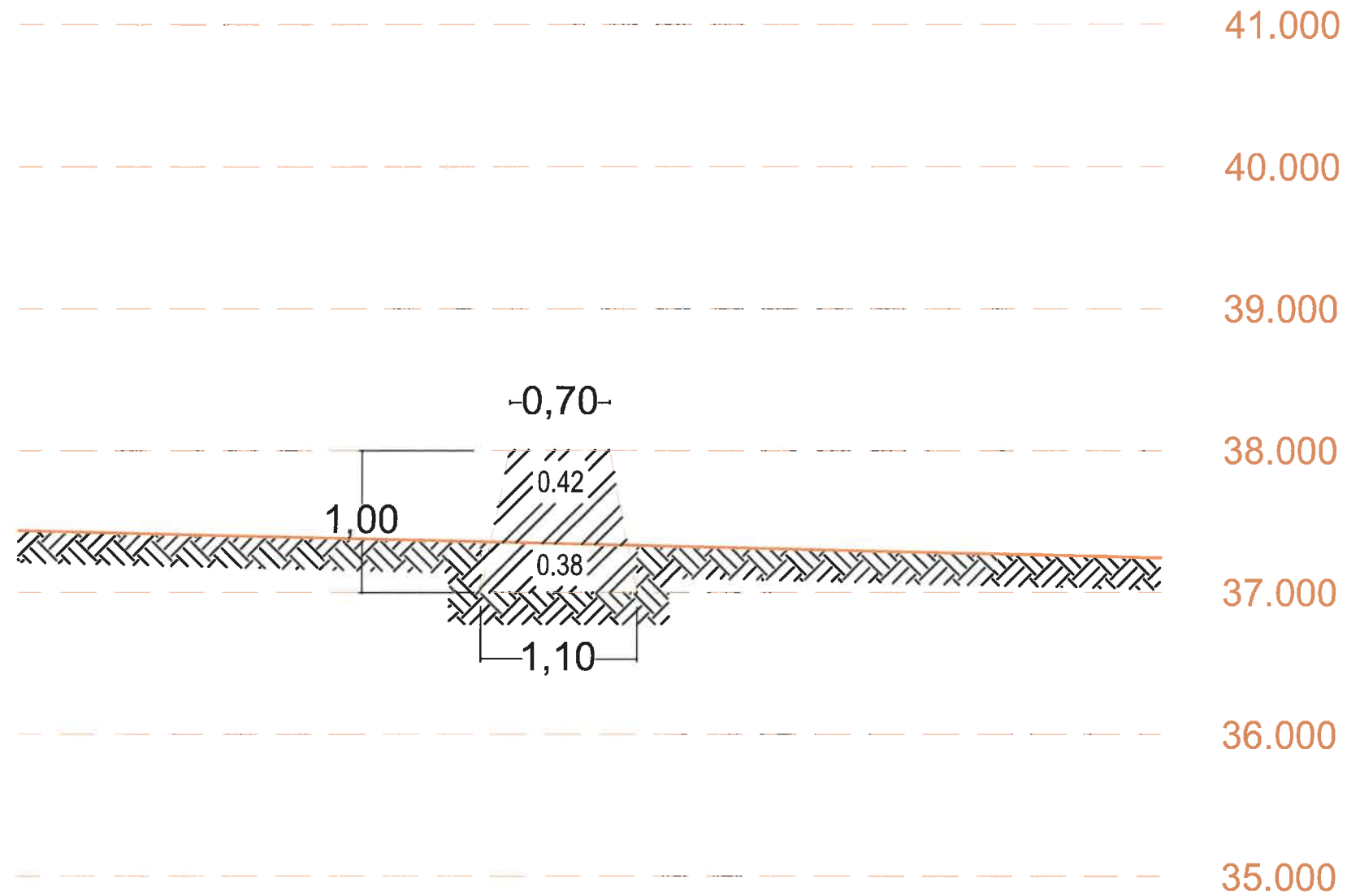

CROSS SECTION GUNDUKAN P.42

SKALA, 1 : 50

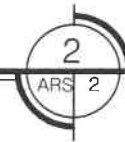

KETERANGAN / REMARKS			
<p>CATATAN: Gambar jangan diskala, ikut angka ukuran/dimensi yang tertera. Semua ukuran harus cek di lapangan, setiap perbedaan yang ditemukan harus dibicarakan kepada Perancang dengan segera. Gambar ini harus dibaca dalam hubungannya dengan Spesifikasi Pekerjaan dan Systemnya tertera.</p>			
REVISI			
NO.	PERUBAHAN / REVISION	TGL. DATE	PARAF / SIGN.
PEMILIK / OWNER			
 LEMBAGA ADMINISTRASI NEGARA REPUBLIK INDONESIA PAKET PEKERJAAN			
PEMBANGUNAN PAGAR PEMBATAS ASET TANAH LAN BANJARBARU TAHAP 2			
KONSULTAN PERENCANAAN / PROJECT CONSULTANT			
 M. Fahrurrozi R. Nasution NIP. 19820709 200922 1 003 KONSULTAN PERENCANAAN / PROJECT CONSULTANT PT. BINA MITRA WAHANA			
 Sarno SE Direktur			
NAMA GAMBAR / DRAWING TITLE			
SKALA / SCALE	REVISI / REVISION	BERLAKU / ISSUED FOR	
1 : 50			
JML. LEMBAR / TOTAL SHEET	KODE GAMBAR / DRAWING CODE	NO. GAMBAR / DRAWING NO.	
26	T-17	18	

KET :  : FILL
 : CUT

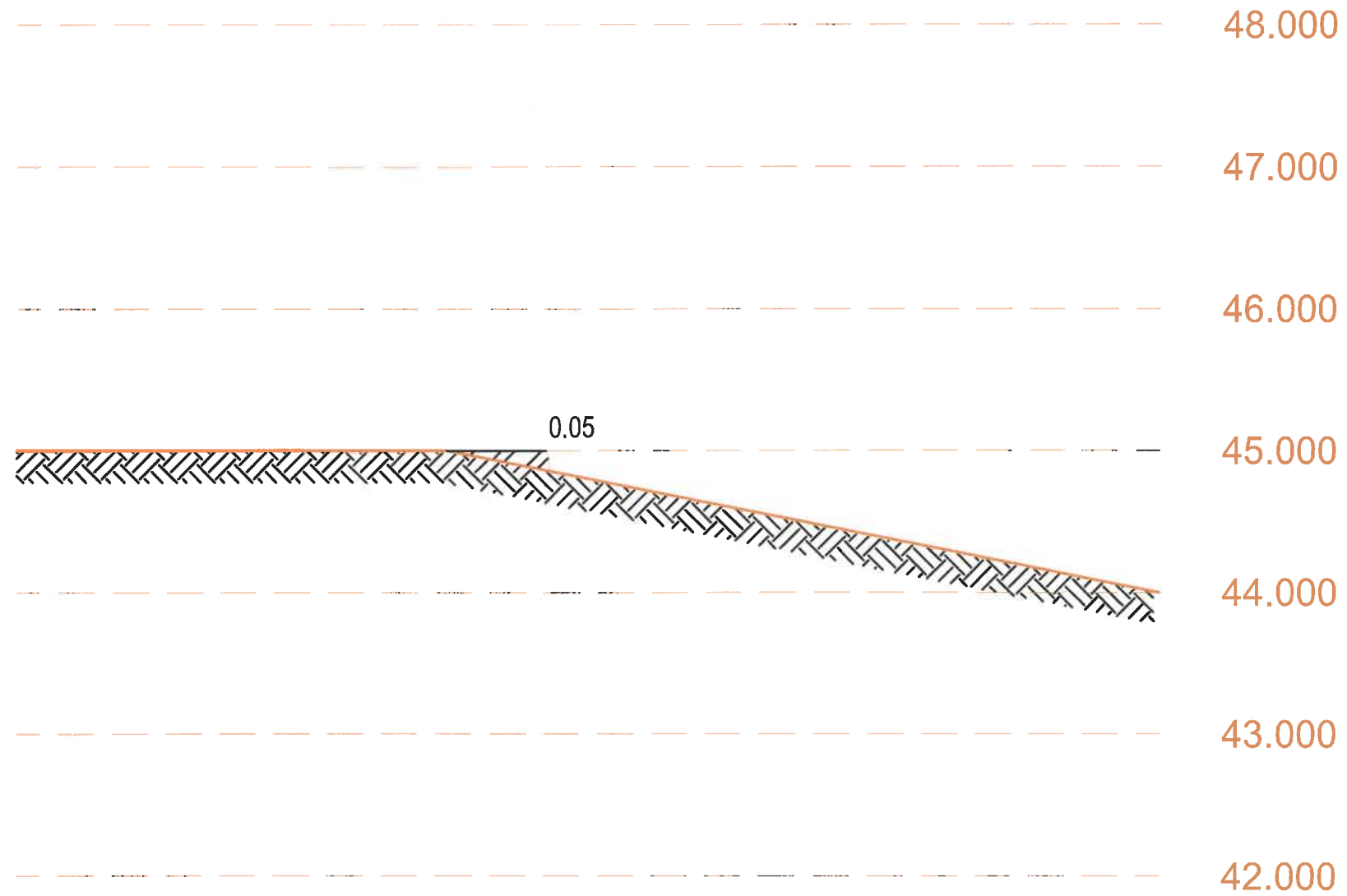

CROSS SECTION GUNDUKAN P.43

SKALA , 1 : 50

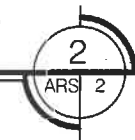

KETERANGAN / REMARKS			
<p>CATATAN Gambar jangan diskala. Iki angka ukuran/dimensi yang tertera Semua ukuran harus dicek di lapangan, setiap perubahan yang dilakukan harus dibertahukan kepada Perencana dengan segenap Gambar ini harus dibaca dalam hubungannya dengan Spesifikasi Perencanaan dan Syarat-syarat Konstruksi.</p>			
REVISI			
NO.	PERUBAHAN / REVISION	TGL/DATE	PARAF/SIG
PEMILIK / OWNER			
 LEMBAGA ADMINISTRASI NEGARA REPUBLIK INDONESIA PAKET PEKERJAAN			
PEMBANGUNAN PAGAR PEMBATA ASET TANAH LAN BANJARBARU TAHAP 2			
 Fahnrozi R. Nasution NIP. 19820709 20080421 003 KONSULTAN PERENCANAAN / ARCHITECT CONSULTANT PT. BINA MITRA WAHANA			
 Sarno, SE Direktur			
NAMA GAMBAR / DRAWING TITLE			
SKALA / SCALE	REVISI / REVISION	PERUNTUKAN / ISSUED FOR	
1 : 50			
JML LEMBAR / TOTAL SHEET	KODE GAMBAR / DRAWING CODE	NO. GAMBAR / DRAWING NO.	
26	T-18	19	

KET :  : FILL
 : CUT

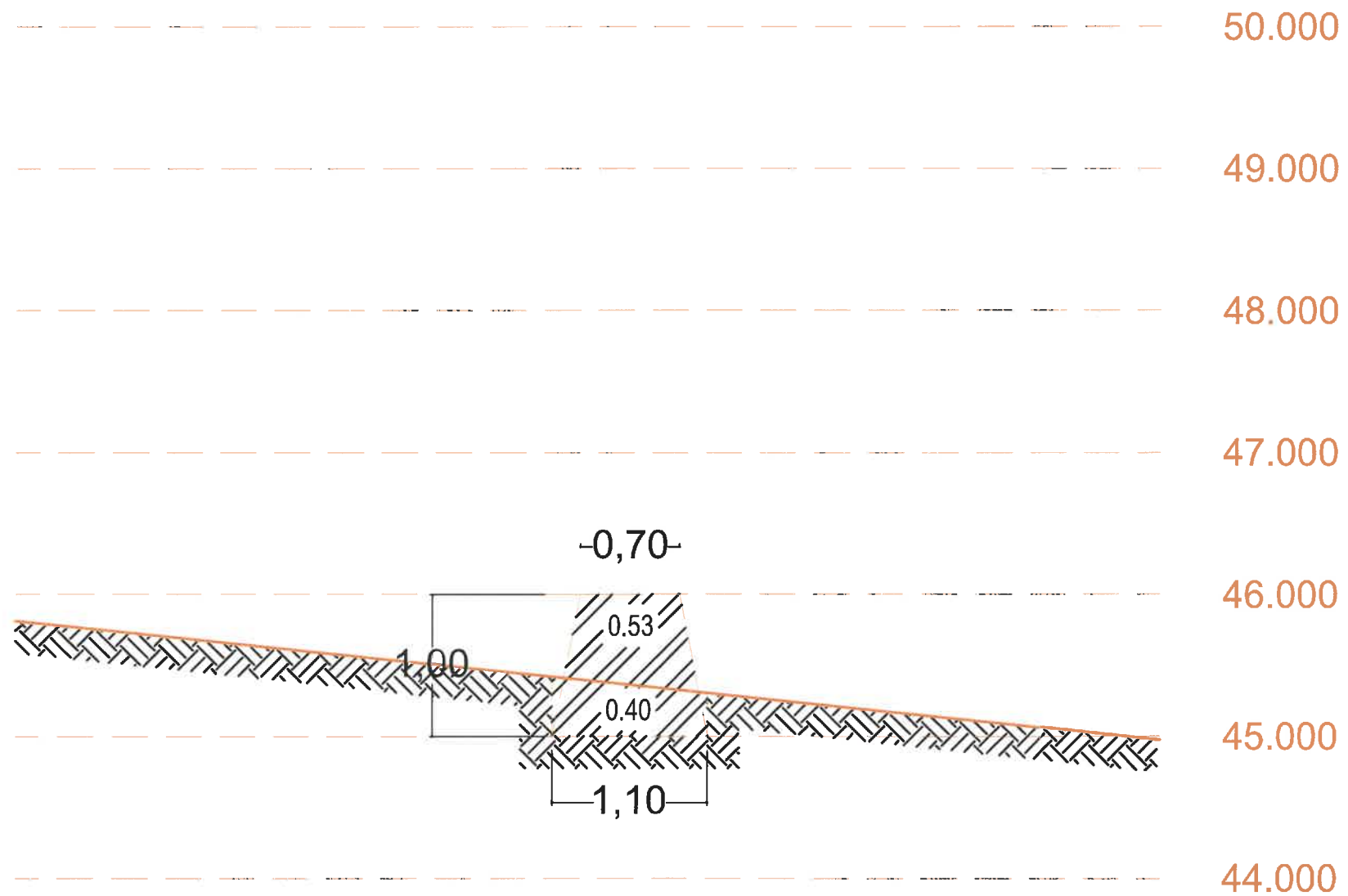

CROSS SECTION GUNDUKAN P.48

SKALA , 1 : 50

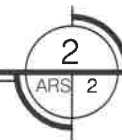

KETERANGAN / REMARKS			
CATATAN Gambar jangan dikala, Bujur angka ukuran/dimensi yang tertera. Semua ukuran harus dicik di lapangan, selanj perbehaan yang ditemukan harus diberitahukan kepada Perencana dengan segera. Gambar ini harus dibaca dalam hubungannya dengan Spesifikasi Perencanaan dan Syarat-syarat kontrak.			
REVISI			
NO.	PERUBAHAN / REVISION	TGL DATE	PAPARISIGN
PEMILIK / OWNER			
 LEMBAGA ADMINISTRASI NEGARA REPUBLIK INDONESIA PAKET PEKERJAAN			
PEMBANGUNAN PAGAR PEMBATAS ASET TANAH LAN BANJARBARU TAHAP 2			
PEJABAT PEMBUAT KOMITMEN / PENANGGUNG JAWAB KEGIATAN			
 Sarno, SE Direktur			
NAMA GAMBAR / DRAWING TITLE			
SKALA / SCALE	REVISI / REVISION	BERUNTUN / ISSUED FOR	
1 : 50			
JML LEMBAR / TOTAL SHEET	KODI GAMBAR / DRAWING CODE	NO. GAMBAR / DRAWING NO.	
26	T-19	20	

KET :  : FILL
 : CUT

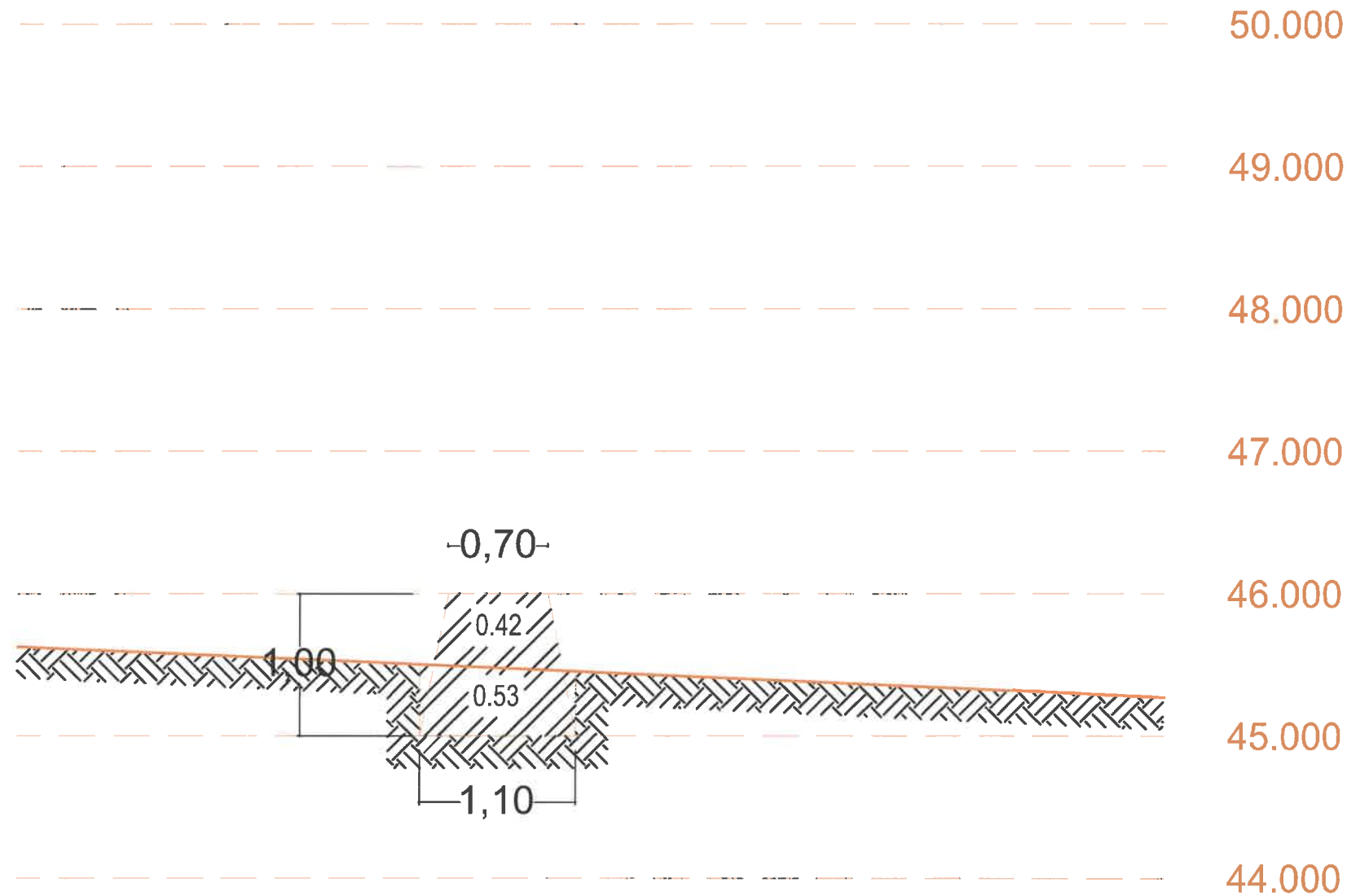

CROSS SECTION GUNDUKAN P.49

SKALA , 1 : 50

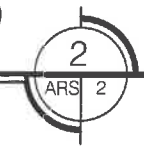

KETERANGAN / REMARKS		
CATATAN Gambar jangan diskala, ikuti angka ukuran/dimensi yang tertera Semua ukuran harus dicetak di lapangan, setiap perbedaan yang ditemukan harus dibenarkan kepada Perencana dengan segera. Gambar ini harus dibaca dalam hubungannya dengan Spesifikasi Pelaksanaan dan Syarat-syarat Kontrak.		
KET. PLAN		
NO. PERUBAHAN / REVISION TGL/DATE PARAF/SIGN		
PEMILIK / OWNER		
 LEMBAGA ADMINISTRASI NEGARA REPUBLIK INDONESIA		
PAKET PEKERJAAN		
PEMBANGUNAN PAGAR PEMBATAS ASET TANAH LAN BANJARBARU TAHAP 2		
 DEWAN PEMBANTU KOMITMEN/PENGANTUN JAWAB KEGIATAN M. Fakhriyanto, Nasution N.R. 19820705 200912 1 003		
CONSULTAN PERENCANAAN ARCHITECT CONSULTANT PT. BINA MITRA WAHANA  Samo, SE Direktur		
NAMA GAMBAR / DRAWING TITLE		
SKALA / SCALE	REVISI / REVISION	BERUNTUKAN / ISSUED FOR
26	T-20	21
JML. LEMBAR / TOTAL SHEET	KODE GAMBAR / DRAWING CODE	NO. GAMBAR / DRAWING NO.

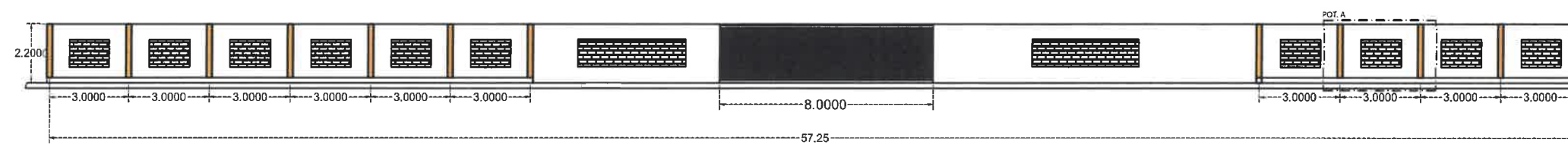
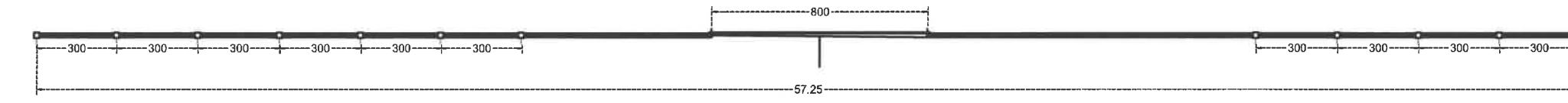

DENAH PAGAR EXISTING

SKALA , 1 : 150

KETERANGAN / REMARKS
CATATAN
Gambar jangan diubah, Buih angka ukuran dimensi yang tertera. Semua ukuran harus di cek di lapangan, setiap perubahan yang dilakukan harus diberitahukan kepada Perencana dengan segera. Gambar ini harus dibaca dalam hubungannya dengan Spesifikasi Perencanaan dan Konstruksi.

NO.	PERUBAHAN / REVISION	TOGLATE	PARAF/GR

PEMILIK / OWNER

LEMBAGA ADMINISTRASI NEGARA REPUBLIK INDONESIA	
PAKET PEKERJAAN	

PEMBANGUNAN PAGAR PEMBATAS ASET TANAH LAN BANJARBARU TAHAP 2

PELOKUT PEMBATAS TANAH PENANGGUNG JAWAB KEGIATAN

HANIFA TAN PERENCANA
KIP 19820709 200912 1 003
WAHANA TAN PERENCANA, ARCHITECT CONSULTANT
IK INCPT. BINA MITRA WAHANA

Sarno, SE
Diruktur

NAMA GAMBAR / DRAWING TITLE

SKALA / SCALE REVISI / REVISION PERUNTUKAN / ISSUED FOR

JML LEMBAR / TOTAL SHEET	KODE GAMBAR / DRAWING CODE	NO. GAMBAR / DRAWING NO.
26	S-01	01



TAMPAK DEPAN 290,05M

SKALA, 1 : 150



KETERANGAN / REMARKS

CATATAN
Gambar jangan dikalin, atau segala ukuran/Dimensi yang tertera. Semua ukuran harus dicek di lapangan, setiap perbedaan yang ditemukan harus diberitahukan kepada Perencana dengan segera. Gambar ini hanya dibuat dalam hubungannya dengan Spesifikasi Prorab dan Systeaya Korek.

NO. PERUBAHAN / REVISION TGL/DATE ABAT/2024

PEMILIK / OWNER

LEMBAGA ADMINISTRASI NEGARA
REPUBLIK INDONESIA
PAKET PEKERJAAN

PEMBANGUNAN PAGAR PEMBATAS
ASET TANAH LAN BANJARBARU
TAHAP 2

PEMILIT PEMBUAT KOMITMEN/PENANGGUNG JAWAB KEGIATAN

M. Fahrurrozi R. Nasution
NIK 4207092003121003
PEMILIT PEKERJAAN/PROJECT CONSULTANT

P.T. BINA MITRA WAHANA

Sarno, SE
Direktur

NAMA GAMBAR / DRAWING TITLE

SKALA / SCALE	REVISI / REVISION	BERKAITAN / RELATED FOR
■■■	.	.
JML LEMBAR / TOTAL SHEET	KODE GAMBAR / DRAWING CODE	NO. GAMBAR / DRAWING NO.
26	S-02	02

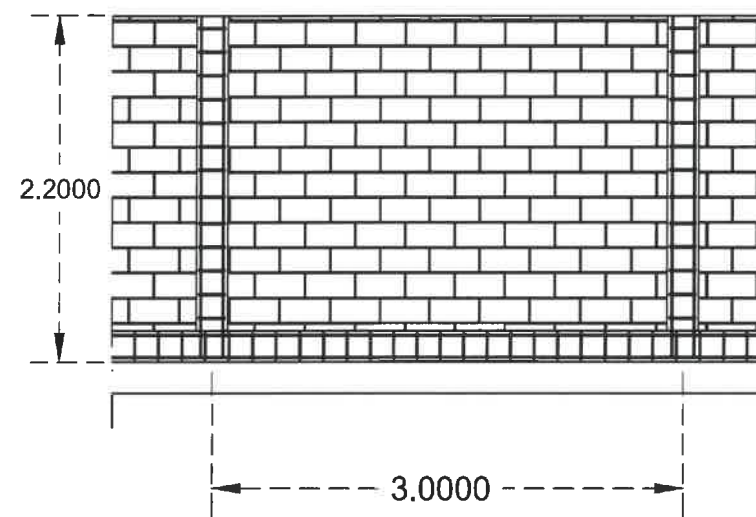
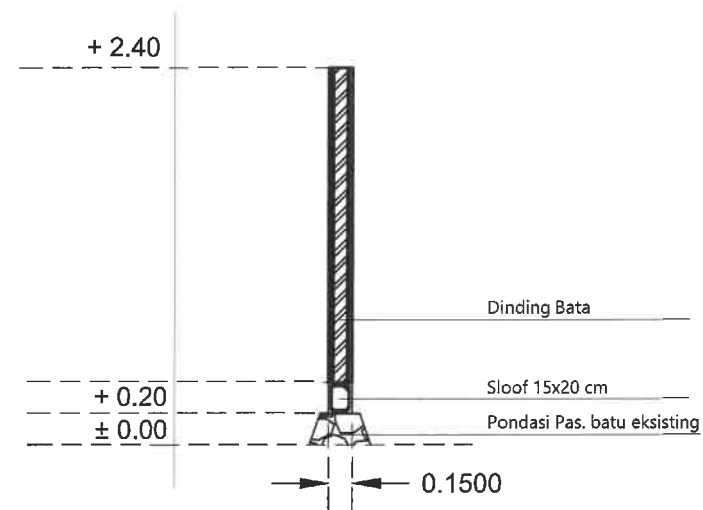

POTONGAN A

SKALA , 1 : 150

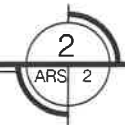

KETERANGAN / REMARKS			
CATATAN Gambar jangan diskala, ikuti angka ukuran/dimensi yang tertera. Semua ukuran harus dicetak di lapangan, setiap perbedaan yang ditemukan harus diinformasikan kepada Perencana dengan segera. Gambar ini harus dibaca dalam hubungannya dengan Spesifikasi Perencanaan dan Syarat-syarat Kontrak.			
REVISI			
PEMILIK / OWNER			
 LEMBAGA ADMINISTRASI NEGARA REPUBLIK INDONESIA PAKET PEKERJAAN			
PEMBANGUNAN PAGAR PEMBATAS ASET TANAH LAN BANJARBARU TAHAP 2			
Konsultan Perencanaan / PROJECT CONSULTANT PT. BINA MITRA WAHANA Sarno, SE Direktur			
NAMA GAMBAR / DRAWING TITLE			
SKALA / SCALE	REVISI / REVISION	BERMUTUHAN / ISSUED FOR	
1:150			
JML. LEMBAR / TOTAL SHEET	KODE GAMBAR / DRAWING CODE	NO. GAMBAR / DRAWING NO.	
26	S-03	03	